



ДНІПРОПЕТРОВСЬКА МІСЬКА РАДА
ВІСКЛИКАННЯ
СЕСІЯ
РІШЕННЯ

№ _____

Про затвердження Програми розвитку велосипедної інфраструктури міста на 2016 – 2020 роки

Керуючись Законом України «Про місцеве самоврядування в Україні», враховуючи петицію до Дніпропетровської міської ради від 23.02.2016 «Розвиток велосипедної інфраструктури міста», з метою покращення велосипедної інфраструктури міста міська рада

ВИРІШИЛА:

1. Затвердити Програму розвитку велосипедної інфраструктури міста на 2016 – 2020 роки (додається).
2. Департаменту економіки, фінансів та міського бюджету Дніпропетровської міської ради забезпечити фінансування заходів Програми (п. 1 цього рішення) в рамках міського бюджету.
3. Контроль за виконанням цього рішення покласти на заступника міського голови з питань діяльності виконавчих органів, директора департаменту благоустрою та інфраструктури Дніпропетровської міської ради Лисенка М. О. і голову постійної комісії міської ради з питань житлово-комунального та дорожнього господарства Безуглого Д. Г.

Міський голова

Б. А. Філатов

ПАСПОРТ

Програми розвитку велосипедної інфраструктури міста на 2016-2020 роки

Назва Програми	Програма розвитку велосипедної інфраструктури міста на 2016 – 2020 роки
Підстава для розробки Програми	- виконання петиції від 23 лютого 2016 «Розвиток велосипедної інфраструктури міста»; - Закон України «Про місцеве самоврядування в Україні»
Замовник та координатор Програми	Дніпропетровська міська рада
Розробник Програми	Робоча група з питань реалізації Програми розвитку велосипедної інфраструктури міста на 2016-2020 роки
Відповідальний виконавець Програми	Департамент благоустрою та інфраструктури Дніпропетровської міської ради
Учасники виконання заходів Програми	Департамент благоустрою та інфраструктури Дніпропетровської міської ради, залучені організації, власники закладів
Термін реалізації Програми	2016 – 2020 роки
Головна мета Програми	- розвиток велоруку як повноцінної складової транспортної системи міста; - зниження автотранспортного навантаження на вулиці міста
Очікувані результати	- поява і розвиток повноцінної велосипедної інфраструктури; - доведення частки велоруку в структурі міської мобільності до 5 – 10%, зростання велосипедного потоку до 300 – 600 велосипедистів/год. у години пік на магістральних велосипедних маршрутах; - зниження інтенсивності автомобільного руху, зниження шуму та загазованості на вулицях, зниження кількості дорожньо-транспортних пригод, підвищення безпеки руху; - залучення значної частини населення міста до активного способу життя, оздоровлення населення, поліпшення якості міського життя
Джерела фінансування	- кошти міського бюджету; - гранти; - спонсорські кошти; - кошти власників закладів, залучених до реалізації частини заходів програми
Загальний обсяг фінансових ресурсів, необхідних для реалізації Програми	154 380 тис. грн.

ЗАТВЕРДЖЕНО
Рішення міської ради
№ _____

ПРОГРАМА
розвитку велосипедної інфраструктури міста
на 2016 – 2020 роки

Вступ

Сьогодні більшість передових країн світу долучаються до втілення політики сталого розвитку. Вона вказує на необхідність розвитку екологічно чистих видів транспорту в містах, зокрема у техногенно-навантажених, яким є Дніпропетровськ. Стала (збалансована) мобільність у містах полягає в пріоритетності розвитку міської інфраструктури для людей: пішохідної, велосипедної та громадського транспорту – такої, що зменшує екологічні ризики, є більш безпечною для людини та середовища. Екологічно чисті види пересування економічно ефективніші, а також доступніші для всіх категорій населення. Використання останніх забезпечує безпосередню реалізацію права людей на чисте і здорове довкілля, вільне і безпечне пересування (*ст. 33 і 50 Конституції України*).

Велосипед, як і громадський транспорт, на порядок ефективніший за автомобіль у плані використання вуличного простору, займаючи в 5-10 разів менше місця у русі та в 10-20 разів менше місця під час стоянки. Велосипед не забруднює повітря і не створює надмірного шуму, що робить вулиці міста більш комфортними для перебування на відкритому повітрі. Також велосипед, не може бути засобом підвищеної небезпеки, на відміну від автомобіля. Місто, де їздять багато велосипедів і зменшується кількість автомобілів на вулицях, зменшується швидкість руху, стає більш безпечним і комфортним для життя. Це один із найважливіших аспектів необхідності впровадження велоінфраструктури.

Велосипед – економічно та фізично доступний вид транспорту для всіх категорій населення: ним можуть користуватися діти, молодь, дорослі.

Велорух цілком сприятливий в нашому кліматі протягом 7-8 місяців на рік, а приклад країн Скандинавії показує, що велорух можливий навіть у зимові місяці з низькими температурами, при чому зменшується ризик переохолодження. Велосипедний рух позитивно впливає на здоров'я населення: поїздки на велосипеді дозволяють поєднувати дорогу на роботу, у справах, в магазин чи просто прогулянку з необхідними фізичними навантаженнями, велосипедний рух робить населення більш фізично розвиненим і здоровим, а отже – працездатним. При цьому відстань подорожі збільшується до 5-20 км. Близько третини подорожей містом здійснюються на відстань до 5 км – в цій категорії поїздок найефективнішим є велосипед.

Переорієнтація частини автомобільного руху на велосипедний поліпшує умови руху для решти автомобілів через зменшення заторів і потреби у паркуванні. Тобто велоінфраструктура, перебираючи частину пересувань на себе, дозволяє ефективніше використовувати наявну автомобільну

інфраструктуру, без потреби її розширення на шкоду міському середовищу, а отже – раціональніше використовувати міський бюджет.

Велорух здатний перебрати і частку перевезень, зокрема кур'єрську доставку, оптимізувати доставку товарів до магазинів і закладів харчування. Існують спеціальні моделі вантажних велосипедів («карго-байки»), що дозволяють перевозити вантажі об'ємом до 1 куб. м і масою до 100-150 кг. Але використання таких велосипедів потребує належного рівня веломережі. Станом на 2013 рік на теплий період року на велосипедні поїздки припадало приблизно 1% від усіх пересувань містом. Станом на 2015 – 2016 роки частка велоруху зросла приблизно у 2 рази. На окремих вулицях кількість велосипедистів зросла у 2,5-3 рази, зокрема по Набережній Перемоги, Набережній Січеславській - з 60-80 вело/год. в години “пік” до 150-250 вело/год.

Прогнозується подальше стрімке зростання популярності велоруху, велосипеду як транспорту, засобу дозвілля і фізичного розвитку.

1. Характеристика Програми.

Назва Програми: "Програма розвитку велосипедної інфраструктури м. Дніпропетровська на 2016-2020 роки" (далі – Програма).

Замовник Програми: Дніпропетровська міська рада.

Розробник Програми: Департамент благоустрою та інфраструктури Дніпропетровської міської ради.

Співрозробники Програми: виконавчі органи Дніпропетровської міської ради, велосипедні організації, громадські активісти.

Нормативно-правова база на підставі якої розроблені заходи Програми: Правила дорожнього руху; ДСТУ 4100-2014 «Знаки дорожні. Загальні технічні умови, правила застосування»; ДСТУ 4092-2002 «Світлофори дорожні. Загальні технічні вимоги, правила застосування та вимоги безпеки»; ДСТУ 2587-2010 «Безпека дорожнього руху. Розмітка дорожня»; ДБН 360-92** «Містобудування. Планування і забудова міських та сільських поселень»; ДБН В.2.3-5-2001 «Вулиці та дороги населених пунктів», ERA-2010 «Рекомендації з організації руху велосипедного транспорту» (Німеччина).

Заходи Програми: базуються на рекомендаціях іноземних експертів і вітчизняних спеціалістів та пропозиціях велосипедних організацій, органів місцевої влади, підприємців, громадськості.

Фінансове забезпечення реалізації Програми: здійснюється за рахунок коштів міського бюджету (в межах коштів передбачених на відповідний фінансовий рік) та інших джерел фінансування, не заборонених чинним законодавством, зокрема спонсорські, інвестиційні, кредитні та грантові кошти, в т. ч. у рамках запланованих робіт з ремонту та реконструкції вулиць і доріг міста. Обсяг фінансування заходів Програми з міського бюджету затверджується щорічно міською радою за пропозиціями департаменту благоустрою та інфраструктури Дніпропетровської міської ради.

Термін реалізації Програми: 5 років; виконання програмних заходів здійснюється поетапно починаючи з 3 півріччя 2016 року до 2020р. включно і містить 2 етапи реалізації.

2. Організація виконання, контроль.

Виконавчі органи міської ради, установи, організації, громадські організації, суб'єкти підприємницької діяльності, відповідальні за здійснення запланованих Програмою заходів, забезпечують їх реалізацію в повному обсязі та у визначені терміни.

Розробник Програми подає проект рішення щодо запропонованих змін для розгляду виконавчим комітетом та затвердження міською радою.

3. Аналіз поточного стану та передумови розвитку велоінфраструктури Станом на літо 2016 року велосипедна інфраструктура у м.

Дніпропетровську перебуває на етапі розвитку. Мережа велоруку – система веломаршрутів, виконана різними формами велоруку (велодоріжки, велосмуги, спільний вело-пішохідний рух тощо), – повністю відсутня.

Активним (30-100 велосипедистів/год. у години «пік») є велорух на багатьох магістральних вулицях міста, таких як: вул. Аеропортівська, Запорізьке шосе, просп. Гагаріна, проспект Богдана Хмельницького, вул. Старокозацька, вул. Князя Володимира Великого, вул. Криворізька, просп. Івана Мазепи, вул. Набережна Заводська, усі мости, особливо Центральний міст, вул. Малиновського, просп. Слобожанський, вул. Передова, Донецьке шосе, вул. Калинова, вул. Байкальська та ін. Велоінфраструктура на цих вулицях станом на 2016 рік відсутня.

Дещо кращою є ситуація з велостоянками. Протягом останніх кількох років велостійки для тимчасової стоянки з'явилися біля супермаркетів, торговельних центрів, вищих навчальних закладів, спортивних закладів, окремих банків та офісів. На території деяких підприємств та організацій з'явилися закриті велопарковки для персоналу.

Але загалом велостоянок по місту дуже мало. Велопарковки для тривалого зберігання велосипедів відсутні. Встановлені велостійки забезпечують можливість приїхати велосипедом для 1-3% персоналу чи відвідувачів. Це загалом відповідає наявному обсягу велосипедних поїздок по місту станом на 2016 рік, але не враховує перспективу, не сприяє збільшенню цієї частки. Багато велостійок не відповідають простим вимогам безпеки (можливість пристебнути раму і обидва колеса), а деякі просто встановлені без урахування ергономіки.

Велопрокат у місті представлений лише приватними фірмами, що забезпечують рекреаційні велосипедні поїздки. Транспортна функція велопрокату неможлива: немає єдиної розвинутої мережі, пункти велопрокату належать різним власникам, немає можливості взяти і залишити велосипед у різних точках міста. Незважаючи на фактичну відсутність належної безпечної і зручної велоінфраструктури у місті, повну відсутність мережі виділених форм велоруку, потенціал для росту велоруку лишається дуже значним. Так, попри відсутність безпечних і зручних умов, кількість велосипедистів на вулицях міста у теплий сезон щороку зростає у 1,5-2 рази протягом останніх 3-5 років. Опитування, проведені у 2012-2014 роках показують, що за наявності розвинутої велоінфраструктури велосипедом готові регулярно користуватися від 25% до 50% населення міста. При чому не тільки діти і молодь, а й доросле населення і люди похилого віку.

В умовах збільшення кількості і тривалості заторів через ріст автомобілекористування, проблем з паркуванням, особливо в центральній частині міста, неналежного функціонування громадського транспорту, погіршення екологічної ситуації, небезпеку і ріст кількості ДТП, погіршення соціальної комунікації через ізольованість учасників вуличного руху та соціальних конфліктів через усі ці фактори, велоінфраструктура є чудовою альтернативою, що значною мірою вирішує всі ці проблеми, потребуючи незначних витрат, порівняно з автомобільною чи інфраструктурою громадського транспорту.

Більшість європейських міст перейшли на рейки інтермодальної транспортної політики, що включає розвиток громадського транспорту, вело- і пішохідного руху з одночасним стримуванням автомобілекористування, роблячи місто безпечним, зручним і привабливим для життя. Україна прагне впровадити європейські стандарти життя для населення. Впровадження і розвиток якісної велоінфраструктури є значним кроком у наближенні до євро стандартів для м. Дніпропетровська.

4. Мета, завдання, очікувані результати та основні показники ефективності Програми розвитку велоінфраструктури

Мета Програми:

- Розвиток велоруху, як повноцінної складової транспортної системи міста: велотранспорт, як повноправний спосіб пересування містом; збільшення частки велоруху у структурі міських пересувань до 5-10%.
- Зниження автотранспортного навантаження на вулиці міста: зниження інтенсивності руху автомобілів, зниження швидкості руху на місцевих і житлових вулицях, зниження небезпеки вуличного руху, зниження кількості ДТП (в т.ч. з велосипедистами), поліпшення умов пересування велосипедом і пішки.
- Поліпшення екологічної ситуації: зниження рівня шкідливих викидів в атмосферу, в т.ч. пилового осаду, зниження рівня шуму на вулицях.
- Поліпшення соціально-економічної ситуації в місті: підвищення рівня вуличної активності, соціальних комунікацій, ділової та економічної активності на вулицях міста.
- Створення іміджу м. Дніпропетровська, як міста для людей, міста, зручного і привабливого для життя, туризму та інвестицій.

Основні завдання Програми:

- розвиток якісної зручної інфраструктури, що дозволить швидко та безпечно пересуватись містом на велосипеді, а також поліпшить умови руху пішоходів, в т. ч. маломобільних груп населення (МГН);

- підвищення безпеки пішого та велосипедного пересування містом, в т. ч. для МГН;
- сприяння розвитку малого та середнього бізнесу з орієнтацією на велотранспорт;
- створення умов для зростання кількості велосипедистів у місті, збільшення частки велоруку в транспортній структурі міста;
- надання організаційної, інформаційної та консультаційної підтримки користувачам велоінфраструктури.

Пріоритетні напрямки діяльності:

- розбудова розгалуженої, цілісної, якісної і зручної мережі велоруку (веломаршрутів різних форм велоруку – велодоріжок, велосмуг, велопішохідних доріжок тощо) по всьому місту для усіх типів велосипедних поїздок;
- поступове покриття міста мережею велостоянок – від простих вуличних велостійок до закритих велопаркінгів для тривалого зберігання велосипедів, в т. ч. перехоплюючих парковок біля транспортних вузлів і залізничних станцій;
- розвиток мережі велопрокату – від окремих приватних ініціатив до розгалуженої єдиної мережі муніципального велопрокату з пунктами по всьому місту за аналогією з містами Західної Європи;
- розвиток культури велоруку: пропаганда велоруку, викладання навичок керування велосипедом, правил дорожнього руху для велосипедистів тощо.

Очікувані результати Програми:

- Поява і розвиток повноцінної велоінфраструктури:
 - а) доведення показника загальної протяжності виділених форм велоруку (велодоріжок, велосмуг – у 2-сторонньому обчисленні) до 20-25% від загальної протяжності вулиць міста (стандарт для Німеччини, Нідерландів, Данії - 30-40%);
 - б) створення умов, сприятливих для велоруку на щонайменше 50% місцевих і житлових вулиць і проїздів шляхом зниження швидкості руху до 20-30 км/год.;
 - в) доведення кількості місць на велостоянках (відсоток від кількості відвідувачів, персоналу чи мешканців): для навчальних закладів – до 15%, для об'єктів масового відвідування – до 10%; для підприємств, установ та офісних будівель – до 10%; для багатоповерхових житлових будинків – до 5%; для транспортних вузлів і залізничних станцій, станцій метрополітену (перехоплюючі велопарковки) – до 5%; у разі нестачі місць відсоток може бути збільшений;
- Доведення частки велоруку в структурі міської мобільності до 5-10%, зростання велосипедного потоку до 300-600 велосипедистів/год. у години «пік» на магістральних веломаршрутах.

- Зниження інтенсивності автомобільного руху, зниження шуму та загазованості на вулицях, зниження кількості ДТП, підвищення безпеки руху.
- Підвищення якості вуличної інфраструктури, передусім для МГН: покриття, відсутність перешкод, видимість, зрозумілість вуличної навігації тощо, поліпшення міської мобільності.
- Залучення значної частини населення міста до активного способу життя, оздоровлення населення, поліпшення якості міського життя.

Критерії ефективності Програми:

- Зростання частки велоруку у структурі міської мобільності до 5-10% (велосипедний потік 300-600 велосипедистів/год. у години «пік» на магістральних веломаршрутах) - до кінця терміну дії Програми;
- Зниження кількості ДТП на 10-15%, в т. ч. з летальними випадками – на 20-30%;
- Зменшення кількості автомобільних поїздок по місту на 5-10%; відповідно і зменшення екологічного навантаження за схожими показниками;
- Підвищення соціально-економічної активності на вулицях міста, ріст числа людей на вулицях міста, особливо дітей, підвищення рівня живої комунікації, ріст доходів малого і середнього бізнесу, розташованого вздовж вулиць міста з активним велорухом;
- Притік інвестицій у місто, ріст привабливості міста для підприємців, розвиток туризму.

5. Напрямки реалізації та стандарти організації велосипедної інфраструктури

Принципи, за якими варто розвивати велоінфраструктуру, передусім мережу веломаршрутів (форм велоруку):

- *Цілісність, зв'язаність веломережі*: веломаршрути мають бути поєднаними між собою і поєднувати джерела-цілі велоруку (житлові райони з громадськими об'єктами, підприємствами, навчальними закладами, міським центром і транспортними вузлами), розірваність веломережі зведе нанівець вкладені зусилля.
- *Безпека руху*: чим більша швидкість та інтенсивність автомобільного потоку – тим більш відокремленим має бути велорух: до 30 км/год. – спільний рух з авто (вулиці, сприятливі для велоруку), до 40 км/год. – захисні смуги, до 60 км/год. – велосмуги, понад 60 км/год. – відокремлені від проїзної частини велодоріжки (на етапі первинного формування веломережі допускається відхилення від цих вимог, але лише до часу впровадження капітальної велоінфраструктури).
- *Зручність велоруку*: відсутність високих бордюрів, крутих пандусів перед перехрестям, різких поворотів (окрім примикань), перешкод на шляху; можливість обгону чи випередження.

- *Обов'язковість велоруху*: велоінфраструктура – невід'ємна складова транспортної інфраструктури міста. В разі капітального ремонту, реконструкції чи нового будівництва вулиць – обов'язково закладати форми велоруху відповідно до схеми мережі велоруху цієї Програми або на основі планувальних та транспортних розрахунків по конкретній вулиці.
- *Доступність велоруху*: доступними для велоруху мають бути всі вулиці і дороги міста (окрім магістралей безперервного руху) – різниця лише у формі велоруху, виходячи з умов безпеки руху.
- *Пріоритет велоруху*: при перетині велодоріжки або велосмуги з місцевими проїздом, вулицею або в'їздом до прилеглої території, що примикають, пріоритет руху велосипедиста має бути підкреслений розміткою і знаками або конструктивно; на перехрестях 2-смугових доріг зі світлофором – можливість велосипедом стати попереду автомобілів на стоп-лінії, можливість вільного повороту праворуч тощо.
- *Видимість велоруху*: забезпечувати візуальний контакт велосипедистів, пішоходів і водіїв у місцях перетину їх шляхів, використовувати засоби привертання уваги учасників руху.
- *Врахування потреб пішоходів*: велодоріжка чи велосмуга може здатися більш зручною і бути зайнята пішоходами, тому необхідно покращувати суміжну пішохідну інфраструктуру – якість покриття тротуарів, доступність і безбар'єрний характер (потреби МГН), заходи безпеки при перетині з проїзною частиною.
- *Інтеграція велоруху*: можливість поєднувати і доповнювати велосипед і громадський транспорт (перехоплюючи велопарковки на транспортних вузлах, можливість провезення велосипеду в громадському транспорті), велосипед і пішохідний рух, велосипед і автомобіль.

5.1. Організація веломаршрутів: форми велоруху, організація велоруху на перехрестях і виїздах із прилеглої території.

Форми велоруху, прокладені по вулицях міста і поза ними, утворюють єдину цілісну мережу веломаршрутів, що забезпечує трудові, побутові та рекреаційні поїздки велосипедом містом і за його межами. Та чи інша форма велоруху обирається, виходячи з містобудівних і транспортних умов проектування, організації дорожнього руху: ширини вулиці (в т.ч. бокового простору чи проїзної частини), швидкості та інтенсивності транспортного потоку, наявності громадського транспорту, категорії вулиці чи дороги.

Проектні параметри форм велоруху впливають від транспортного простору велоруху, що складає 2,3 м по висоті, 0,8 м по ширині (1 м для велосипеда з причепом) і 2 м по довжині (3-3,5 м для велосипеда з причепом). Додатково по висоті і ширині (з обох боків) додається простір безпеки 0,2 м. Таким чином, мінімальна висота складає 2,5 м, ширина смуги руху без можливості випередження – 1-1,2 м, з можливістю випередження – 1,6-2 м.

ширину велосмуги, але не вужче, ніж 1,8 м. Велорух по велосмузі є обов'язковим, одностороннім (праворуч проїзної частини за напрямом руху), рух і стоянка інших ТЗ на велосмузі не допускається.

Влаштування велосмуг на існуючих проїзних частинах вулиць міста може бути виконано шляхом: а) зменшення кількості смуг руху авто з 6 до 5 і з 4 до 3 (середні смуги – реверсивні або для каналізування лівоповоротних потоків авто); б) звуження ширини смуг руху авто з 3,75-5 м до 3,0-3,5 м, наприклад проїзна частина шириною 16 м може бути розподілена: 2 x 1,5 м (велосмуги) + 4 x 3,25 м (смуги руху авто), проїзна частина шириною 10 м: 2 x 1,75 (велосмуги) + 2 x 3,25 м (смуги руху авто).

При розміщенні місць парковки авто праворуч від велосмуги слід додатково виділяти мінімум 0,5 м простору безпеки між ними, або ширина велосмуги має бути не менше 2 м. При високій частоті паркування велосмуга не рекомендується – краще вивести велорух у боковий простір праворуч від парковки.

Захищені велосмуги: ДСТУ 4100-2014 “Знаки дорожні” передбачає застосування знаку 4.12 “Велодоріжка” без таблички 7.9 “Смуга руху” у випадку відділення велосмуги від основної проїзної частини бордюром або бар'єром. Оскільки край проїзної частини позначається суцільною розміткою 1.1, велосмуга, відділена нею, знаходиться фактично поза проїзною частиною, отже допускається установка конструктивних обмежень для заїзду автомобілів на велосмугу, а отже - отримати більш безпечну форму велоруху в межах існуючої ширини проїзної частини на магістральних вулицях з 4-8 смугами руху без значних конструктивних заходів. Для відділення велосмуги від смуг руху авто бордюром або делініатором, або бар'єрним огородженням (при цьому слід забезпечити водовідведення до дощоприймачів, що лишаються на велосмузі) треба враховувати додаткові 0,25-0,5 м буферної зони до основної ширини велосмуги.

Велодоріжки: швидкість руху авто понад 60 км/год., інтенсивність смуги руху – понад 500 авто/год., 4 і більше смуг руху в обидві сторони (допускається і при меншій кількості смуг за умови достатнього бокового простору, високої швидкості та інтенсивності транспорту, високої частоті паркування, руху вгору). Ширина 1-сторонньої велодоріжки – 1,5-2 м з можливістю випередження, ширина 2-сторонньої велодоріжки – 2,5-3 м (в обмежених умовах – 2 м). Позначається знаком 4.12 «велодоріжка» після кожного перехрестя, піктограмою 1.29 «велосипед» (в кожному напрямку) кожні 50 м і за кожним перехрестям (додатково можуть бути стрілки напрямку руху і лінії розмітки по боках для кращої видимості). Між велодоріжкою і проїзною частиною, а також кишенею для парковки авто має бути простір безпеки шириною мінімум 0,75 м (в обмежених умовах 0,5 м), між велодоріжкою і тротуаром – 0,25-0,5 м (смуга грубої бруківки, в обмежених умовах може бути відсутня).

На примиканнях в'їздів на прилеглу територію та місцевих проїздів поле велодоріжки може бути виділене червоним і позначене додатковою піктограмою «велосипед», при цьому перетин велодоріжки з місцевим проїздом слід виконувати без зміни рівня велодоріжки і тротуару; на перехрестях виконується розмітка 1.15 «велопереїзд» на всю ширину велодоріжки, але не вужче, ніж 1,8 м. Велорух по велодоріжці, як правило, є обов'язковим, рух (крім засобів для МГН) і стоянка інших ТЗ на велодоріжці не допускається.

Як правило, 1-сторонні велодоріжки влаштовуються з обох боків від проїзної частини вулиці з рухом по правій стороні вулиці за напрямом руху. 2-сторонні велодоріжки шириною 2,5 м влаштовуються з обох боків вулиці (умови: проїзна частина має більше 6 смуг руху, конструктивну розділову смугу посередині, можливість перетину вулиці рідше за кожні 300-400 м), шириною 3 м

– з одного боку вулиці (як правило – зі сторони забудови), або зі сторони, де проходить магістральний веломаршрут з рекреаційною функцією (наприклад, вздовж набережної), в такому разі зі сторони забудови для доступу до неї слід прокласти хоча б 1-сторонню велодоріжку або іншу форму велоруку.

2-сторонні велодоріжки, як позавуличні форми велоруку, завширшки 3 м (2,5 м – якщо поруч є пішохідна доріжка) прокладаються вздовж залізниць, автомагістралей (магістралей безперервного руху) з розведенням перетинів з ними у різних рівнях, а також у парках, лісопарках, вздовж берегів водойм, балок, лісосмуг, через залізниці чи балки тощо – за наявності активного транзитного велосипедного потоку чи якщо так зручно провести магістральний веломаршрут.

Спільні вело-пішохідні доріжки: влаштовуються на вулицях з неінтенсивним велосипедним і пішохідним потоком та інтенсивним автомобільним потоком, за обмежених умов, особливо при рухові вгору, а також за наявності транзитного чи рекреаційного велоруку в парках, скверах, лісопарках, набережних, пішохідних зонах, на пішохідних вулицях (за наявності інтенсивного велоруку і пішохідного потоку слід виділяти велорух в окрему форму – велодоріжку). Мінімальна ширина спільної вело-пішохідної доріжки – 2,5 м, в рекреаційних зонах – 3 м. Позначається знаком 4.14 «доріжка для пішоходів і велосипедистів», для більшої зручності (за ширини 3 м і більше) може бути розділена суцільною лінією на зону пішоходів і зону велосипедистів з відповідними піктограмами на них. Рух велосипедів спільною вело-пішохідною доріжкою в умовах вулиці є необов'язковим.

Рух у смузі маршрутних транспортних засобів: окремі випадки змішаного велоруку з громадським транспортом в обмежених умовах вулиці чи дороги. Перед піктограмою 1.24 «рух маршрутних ТЗ» може ставитись піктограма 1.29 «велосипед». За ширини смуги руху маршрутних ТЗ до 3,75 м неможливий обгін велосипеда громадським транспортом, тому необхідно обмежити

швидкість руху до 30 км/год. (до 40 км/год. при рухові вниз), довжину ділянки змішаного руху у такій смузі бажано обмежувати до 1 км. При ширині смуги руху 4 м і більше можливий обгін велосипеда громадським транспортом: швидкість може бути 30-50 км/год., для зручності руху велосипедів може бути виділена захисна смуга. Для безпеки неповнолітніх учасників велоруху рекомендовано поєднувати рух у смузі маршрутних ТЗ зі спільними вело-пішохідними доріжками. Дана форма велоруху наразі не передбачена чинними Правилами дорожнього руху, але передбачається її запровадження із змінами до законодавства про дорожній рух найближчим часом.

На одній вулиці, виходячи з просторових чи транспортних умов, може застосовуватись комбінація різних форм велоруху для руху в різних напрямках, чи на різних ділянках вулиці. Так, за умови ухилу рельєфу понад 3% бажано переводити велорух вниз (швидкість близька до моторизованих ТЗ) на проїзну частину (змішаний з авто, захисна смуга, велосмуга, рух у смузі ТЗ), вгору (швидкість близька до пішоходів) – у боковий простір (велодоріжка, спільна вело-пішохідна доріжка), при цьому бажано збільшити ширину виділених форм велоруху. Якщо габарити вулиці не дозволяють вмістити виділені форми велоруху, краще застосовувати змішаний рух з загальним обмеженням швидкості. При перетині проїзної частини з будь-якою формою велоруху, окрім змішаного руху з авто, слід встановлювати знак 1.34 «виїзд велосипедистів».

Покриття велодоріжок і спільних вело-пішохідних доріжок – асфальтобетон, цементобетон, ФЕМ (з тонким швом), в рекреаційних зонах допускається насипний матеріал дрібної фракції.

Організація велоруху на перехрестях і виїздах із прилеглої території.

При прокладанні велоруху через перехрестя і бічні проїзди необхідно організувати максимально безпечні умови для руху велосипедистів, зробити їх помітними і очікуваними для водіїв механічних транспортних засобів (ТЗ), для пішоходів.

При перетині велодоріжкою або велосмугою або іншою формою велоруху другорядних бічних проїздів і виїздів з прилеглої території потрібно підкреслити пріоритет велосипедистів, що рухаються головною дорогою, місце перетину з бічним проїздом виділити розміткою велопереїзду або підняти місце перетину до рівня тротуару (велодоріжки), якщо велорух проходить поза проїзною частиною на відстані від її краю (мал. 1, 2 Додатку 2). Якщо підняти рівень неможливо, або пріоритет велоруху неочевидний, велодоріжку варто підвести ближче до проїзної частини і пройти перетин велосмугою з розміткою велопереїзду (мал. 3 Додатку 2).

На нерегульованих рівнозначних перехрестях форми велоруху варто виводити на проїзну частину і не подовжувати маркування через перехрестя - діє загальне правило правої руки. На нерегульованих нерівнозначних перехрестях, в тому числі Т-подібних необхідно підкреслити пріоритет

велоруху паралельно головній дорозі (мал. 3, 4 Додатку 2), а також забезпечити можливість лівого повороту на другорядну вулицю в 1 прийом, якщо на головній дорозі не більше 1 смуги в попутному напрямку (мал. 4 Додатку 2), або в 2 прийоми, з пропуском транспорту по головній дорозі, якщо смуг більше 1 в попутному напрямку (мал. 5, 6 Додатку 2). Якщо головне дорога повертає, на виїзді на другорядну дорогу необхідно забезпечити сповільнення руху механічних ТЗ і вільний виїзд для велосипедистів (мал. 7 Додатку 2).

На регульованих перехрестях лівий поворот забезпечується в 1 прийом шляхом влаштування винесених стоп-ліній і зони очікування для велосипедистів, якщо дорога має не більше 1 смуги в попутному напрямку (мал. 8 Додатку 2). Якщо дорога має більше, ніж 1 смуга в попутному напрямку, то лівий поворот необхідно забезпечити шляхом розвороту у бічній дорозі, що перетинається, з подальшим рухом прямо по ній на зелений сигнал (мал. 9 Додатку 2), або з винесенням лівоповоротного велоруху на тротуар з додатковою секцією світлофору для велоруху на перехресті (мал. 10, Додатку 2).

При перетині регульованого перехрестя велосипедист має керуватись транспортним світлофором, якщо велорух виведений в межах проїзної частини або велодоріжка проходить впритул до проїзної частини (мал. 11 Додатку 2), або окремим велосипедним світлофором (якщо він відсутній - то паралельним пішохідним), якщо велодоріжка або вело-пішохідна доріжка проходить на певній відстані від паралельної проїзної частини (мал. 12 Додатку 2). Лівий поворот в таких випадках робиться виключно у 2 прийоми з очікуванням безпосередньо перед проїзною частиною, що перетинається. В рамках Програми необхідно розробити схеми організації дорожнього руху із застосуванням окремих велосипедних світлофорів на ряді найбільш напружених перехресть - спочатку в якості експерименту, а потім - на постійній основі по всьому місту.

Проходження велоруху в зоні зупинок громадського транспорту рекомендовано улаштувати як показано на мал. 13-17 Додатку 2.

5.2. Велостоянки.

Мінімальний габарит стоянки 1 велосипеда складає 0,5 x 1,8 м площі (керма велосипедів можуть накладатись одне на одне). Усі велостоянки, в залежності від тривалості стоянки, масовості, надійності зберігання та капітальності конструкції чи споруди можна поділити на 3 типи:

Велостійки (клямки) – найпростіші конструкції П-подібної чи іншої форми, розраховані на кріплення велосипеда замком чи тросом для стоянки від 5 хв. до 5 годин. Конструкція клямки має бути 0,7-1 м заввишки і 0,5-1 м завдовжки і забезпечувати надійне кріплення до себе обох коліс і рами велосипеда. Відстань між клямками – не менше 1 м (для кріплення 2 велосипедів на 1 клямку). Розташовуватись велостійки мають між клумбами

дерев, у «мертвій» зоні тротуарів між ганками, МАФами, виступаючими конструкціями будинків тощо.

Велостійки розміщуються біля об'єктів масового відвідування: магазинів, торгівельних центрів, банків, закладів харчування, побутового обслуговування, офісів, музеїв, бібліотек, театрів, адміністрацій, поліклінік тощо, а також просто вздовж вулиці в місцях скупчення соціальної активності (наприклад, біля перехресть і зупинок громадського транспорту) і розраховані на відвідувачів та клієнтів: для зручності відстань до входу має бути не більше 15 м. Мають бути принципово безкоштовними, оскільки забезпечують мінімальні умови зберігання.

Для поширення велостійок біля громадських закладів необхідно внести відповідні зміни до Правил благоустрою міста щодо їх обов'язковості.

Велопарковки – відкриті, напіввідкриті та закриті майданчики з системами велостійок чи інших конструкцій, розраховані на постановку з кріпленням чи без нього велосипедів на час від кількох годин до кількох діб. Розміщуються переважно за межами червоних ліній вулиць на спеціально відведених ділянках або всередині прибудинкового простору установ і організацій. Як правило, мають бути з відеоспостереженням, охороною або системою закритого зберігання для гарантування безпеки велосипедів на відведений час. Розраховані зазвичай на 20...50 або більше велосипедів.

Функціонально велопарковки розміщуються:

- на території підприємств, установ, офісних будівель, об'єктів масового відвідування – для стоянки велосипедів працівників цих об'єктів;
- на території навчальних закладів: дошкільної, середньої та вищої освіти, кампусів, гуртожитків – для стоянки учнів та студентів;
- на прибудинковій території багатоквартирних житлових будинків – для стоянки велосипедів їх мешканців та гостей;

біля транспортних пересадочних вузлів, кінцевих зупинок вуличного громадського транспорту, станцій метро, швидкісного трамваю, приміських поїздів, центрального залізничного вокзалу, автовокзалу та автостанцій – у якості перехоплюючих парковок для пасажирів громадського транспорту;

Велопарковки можуть бути безкоштовними (для учнів, студентів), умовно безкоштовними (плата закладена в оренду, проїзний квиток тощо) або на оплатній основі (готівкою чи через абонементи різного терміну дії).

Велопаркінги – капітальні закриті наземні чи підземні, одно- чи багаторівневі споруди для періодичного і тривалого (наприклад сезонного) масового зберігання велосипедів. Розміщуються поза червоними лініями вулиць, у складі будівель чи у підземному просторі вулиць і площ. Принципово є платними (роздрібна чи абонементна система). Розраховані на зберігання 100 і більше велосипедів одночасно. Розташовуються біля головних залізничних вузлів, автовокзалів, кампусів університетів, багатоповерхових житлових будинків і житлових комплексів. Спорудження велопаркінгів доцільно лише за

Форми велоруку, що застосовуються для прокладання веломаршрутів:

Змішаний (рівноправний) рух з автомобілями (вулиці, сприятливі для велоруку): швидкість руху авто до 30 км/год., інтенсивність смуги руху до 200 авто/год., не більше 2 смуг в обох напрямках (ширина – не більше 7 м) – житлові вулиці, місцеві вулиці і проїзди (провулки), проїзди в середині кварталів і мікрорайонів. Для зниження швидкості та інтенсивності автомобільного руху застосовуються засоби примусового зниження швидкості: «лежачі поліцейські», «берлінські подушки», підняті перехрестя чи пішохідні переходи, шикани тощо.

Захисні смуги: швидкість руху авто до 40 км/год., інтенсивність смуги руху – до 300 авто/год., до 4 смуг в обох напрямках. Ширина захисної смуги – 1,0-1,25 м, відділяється переривистою лінією (продовжується на перехрестях і примиканнях) і позначається піктограмою 1.29 «велосипед» кожні 50 м і за кожним перехрестям. Ширина проїзної частини між захисними смугами має бути не менше 5,0 м (загальна ширина не менше 7 м) – при роз'їзді зустрічні ТЗ можуть заїжджати на захисну смугу, стоянка ТЗ на ній не допускається. У виняткових випадках, при незначній інтенсивності руху авто, можна розглядати виділення 2 захисних смуг і 1 смуги руху для авто в межах 6 м загальної ширини - але лише за погодженням з поліцією. Захисна смуга позначає місце безпечного руху велосипедом і не є обов'язковою для велоруку. Також захисна смуга у якості контрасмуги наноситься на місцевих вулицях і проїздах з одностороннім рухом для можливості зустрічного велоруку. При розміщенні місць парковки авто праворуч від захисної смуги, слід додатково виділяти мінімум 0,25 м простору безпеки між парковкою і захисною смугою.

Поняття захисної смуги відсутнє у чинних ДБН, ДСТУ і ПДР України, але може бути запроваджено в рамках приведення законодавства і норм до стандартів ЄС. До цього цю форму велоруку можна застосувати у якості експерименту.

Велосмуги: швидкість руху авто до 60 км/год., інтенсивність смуги руху – до 500 авто/год., не більше 4-5 смуг в обох напрямках (при 6 і більше необхідно відділяти велорух від проїзної частини, виняток – при більшому обмеженні швидкості або як тимчасовий захід), допускається у складі перехрестя. Ширина велосмуги – 1,5-1,75 м (для випередження без виїзду на смугу руху авто), відділена суцільною лінією і позначена піктограмою 1.29 «велосипед» кожні 50 м і за кожним перехрестям і комбінацією знаків 4.12 «велодоріжка» і 7.9 «смуга руху». Також велосмуга у якості контрасмуги наноситься на вулицях з одностороннім рухом.

На примиканнях в'їздів на прилеглу територію та місцевих проїздів суцільна лінія переходить у переривисту такої ж ширини, поле велосмуги може бути виділене червоним і позначене додатковою піктограмою 1.29 «велосипед»; на перехрестях виконується розмітка 1.15 «велопереїзд» на всю

умови значного розвитку велоруку (понад 20% міської мобільності), коли попит на велостоянки значно перевищує наявні масові пропозиції на велопарковках. Схема мережі велостоянок – див. Додаток 5.

5.3. Велопрокат.

Велопрокат, як система спільного використання велосипедів для поїздок, принципово існує 2 типів: приватна, не пов'язана між собою оренда велосипедів і централізована мережа міського велопрокату, що поєднує численні пункти по всьому місту.

Приватний велопрокат задовольняє передусім попит на одиночні рекреаційні поїздки пішохідними зонами, парками чи набережними і практично не задовольняє потребу у транспортній функції велосипеду. Основний принцип – взяття велосипеда за певну погодинну оплату і повернення його по закінченні поїздки в те саме місце. Велосипеди можуть – різних типів або єдиного бренду. Приватний велопрокат існує зараз і буде продовжувати існувати надалі, з розвитком велоінфраструктури, задовольняючи попит на велосипедні прогулянки, паралельно надаючи певні послуги з обслуговування велосипедів. Це поодинокі пункти прокату, що мають різних власників і розкидані по всьому місту.

Централізована мережа велопрокату має єдиного оператора, може бути як муніципальною, так і приватною ініціативою. Її численні пункти (цілорічні стаціонарні), на 5-20 велосипедів кожен, розташовані біля ключових об'єктів масового відвідування та значних генераторів велосипедного потоку (навчальних закладів, транспортних вузлів і терміналів, головних площ тощо), охоплюють все місто і забезпечують саме транспорту функцію, шляхом взяття велосипеду в одному пункті прокату і залишення в іншому. Автоматизована оплата зазвичай погодинна, паралельно вноситься застава на випадок втрати велосипеду, часто перші 30 хв. руху є безкоштовними, що стимулює велорух. Велосипеди принципово єдиного зразка, простої міцної конструкції міського типу з низькою рамою, із взнаваним дизайном і брендом.

Система єдиного велопрокату дуже зручна для туристів, кур'єрів, студентів, пасажирів громадського транспорту а також тих мешканців, для яких лишати велосипед вдома або на велостоянках проблематично. Систему необхідно впроваджувати після завершення першого етапу реалізації Програми, коли буде сформована цілісна мережа веломаршрутів.

6. Етапи реалізації Програми. Загальна схема мережі веломаршрутів
Процес реалізації Програми передбачає декілька етапів впровадження велоінфраструктури у м. Дніпропетровську:

1) проектний етап - розробка проектів з благоустрою та з організації дорожнього руху з облаштуванням велоруку - 2016-2020 рр.;

2) прокладення первинної мережі веломаршрутів з мінімальними витратами – 2016-2020 рр.;

3) експлуатаційний етап: утримання, ремонт і реконструкція об'єктів велоінфраструктури – 2016-....

В рамках капітального ремонту чи реконструкції вулиць, організація чи будівництво веломаршрутів, в залежності від обраної під час проектування форми велоруку, проводяться незалежно від запланованих етапів, але відповідно до схеми веломаршрутів цієї Програми. Інші напрями реалізації Програми (велостоянки і велопрокат) здійснюються у межах, продиктованих ступенем розвитку веломережі.

Загалом передбачається облаштування 328,6 км веломаршрутів у 2-сторонньому обчисленні.

6.1. Етап 1: проектний етап.

Термін реалізації: 2016-2020 роки. Початок етапу має передувати початку розбудови мережі веломаршрутів. Етап включає ескізне проектування загальної схеми веломережі з уточненням ділянок веломаршрутів і форм велоруку, а також робоче проектування ділянок веломаршрутів як окремо, так і в складі проектів ремонтів і реконструкцій вулично-дорожньої мережі. Проекти організації велоруку в межах вулично-дорожньої мережі мають бути ув'язані з планами щодо розвитку транспортної інфраструктури міста планами щодо благоустрою чи реконструкції об'єктів вулично-дорожньої мережі. На проектування передбачається виділення коштів у сумі 5% від вартості робіт з благоустрою та організації дорожнього руху в частині облаштування велоінфраструктури.

6.2. Етап 2: розбудова мережі веломаршрутів.

Термін реалізації – 2016-2020 роки. Задача першого етапу реалізації Програми – формування початкової, базової мережі веломаршрутів недорогим способом, максимальної довжини вело шляхів за мінімальним кошторисом. При цьому необхідно віднайти баланс між мінімумом витрат і максимумом безпеки і зручності велоруку на цьому етапі: ключова мета – сформувати надійну основу для активного росту велоруку, збільшення велосипедних поїздок містом у структурі міської мобільності до 3-5% вже у перші роки реалізації цих маршрутів. Дуже важливо на цьому етапі сформувати цілісну, нерозірвану мережу веломаршрутів, що забезпечать існуючий і потенційний велорух і поєднують найважливіші джерела-цілі велоруку між собою: великі житлові райони з центром і між собою.

Форми велоруку (велодоріжки, велосмуги, спільний вело-пішохідний рух, змішаний рух з авто (обмеження 30 км/год.), рух у смузі маршрутних ТЗ) веломаршрутів, що мають бути споруджені в рамках цього етапу, мають бути реалізовані ознакуванням і розміткою по проїзній частині чи широким

тротуарах/бульварах. За умов незадовільного покриття, в кошторис закладається поточний або капітальний ремонт по всій ширині проїзної частини або тротуару (для поліпшення суміжних видів пересування). В місцях пішохідних переходів і велопереїздів (в т.ч. підходів до веломаршрутів з бічних вулиць), перетинів велодоріжок і тротуарів з виїздами з прилеглої території необхідно влаштувати повноцінні пониження бордюрів (до 0-2 см) на всю ширину вело- і пішохідного руху, при перетині з виїздами з прилеглої території слід влаштувати підвищені переходи і велопереїзди, із застосуванням стовпців для запобігання їзди авто по тротуарах і велодоріжках. В місцях перетину проїзної частини з 6 і більше смугами руху необхідно влаштувати острівці безпеки на ширину пішохідних переходів і велопереїздів і конструктивні напрямні острівці з обох боків.

Якщо протягом цього етапу місто планує проводити капремонт або реконструкцію ряду вулиць – на них обов'язково має закладатись капітальна велоінфраструктура відповідно до схеми веломережі цієї Програми. Якщо по цих вулицях є раніше прокладені форми велоруку первинної веломережі (лише розміткою і ознакуванням), необхідно в проекті закладати конструктивне відділення (особливо на загальноміських магістралях) велоруку від проїзної частини і від пішохідного руху. Велосмуги, якщо вони забезпечують достатню безпеку і зручність велоруку, зокрема на районних магістралях, можуть залишатись без змін (хіба що вдосконалення конфігурації розмітки). Виняток – вело-пішохідний рух чи інші форми змішаного руху, але тільки в обмежених умовах, коли відділення неможливе, або за низької інтенсивності вуличного руху. На регульованих перехрестях і велопереїздах, за відсутності окремих світлофорних секцій для велоруку, орієнтація на сигнал світлофору відбувається відповідно до положення велоруку на вулиці: на проїзній частині – світлофор для автотранспорту, у боковому просторі – пішохідний світлофор.

Перелік ділянок веломаршрутів і попередній кошторис робіт по роках - див. Додаток...

Велостоянки. Протягом 1-го етапу реалізації Програми найбільшого поширення мають набути вуличні велостійки для тимчасового паркування велосипедів (з розрахунку на 5-10% відвідувачів) біля:

- магазинів, супермаркетів, ринків, торгівельних центрів, аптек, банків, офісів, закладів побутового обслуговування, кафе, ресторанів, кінотеатрів, адміністрацій приватних підприємств тощо – коштом власників цих закладів;

- лікарень, поліклінік, дитсадків, середніх і вищих навчальних закладів, науково-дослідних і проектних інститутів, бібліотек, театрів, музеїв, судів, відділків міліції, пошти, адміністрацій, інших комунальних закладів – коштом спонсорів, міжнародних грантів, інших джерел.

Велопарковки для щоденної стоянки велосипедів протягом робочого часу (з розрахунку на 5-10% учнів, студентів, персоналу, особового складу – більший процент біля навчальних закладів) мають з'явитися на територіях:

- дитсадків, середніх і вищих навчальних закладів, науково-дослідних і проектних інститутів – для учнів, студентів, викладачів і персоналу – коштом спонсорів, міжнародних грантів, інших джерел;

- адміністрацій, бібліотек, театрів, музеїв, відділків міліції, пошти, лікарень, поліклінік, інших комунальних закладів – для працівників – коштом спонсорів, міжнародних грантів, інших джерел;

- підприємств, установ, організацій державної і приватної форми власності, офісних будівель, торгівельно-розважальних центрів, ринків тощо – для працівників – коштом власників цих об'єктів, в рамках цільового фінансування цих закладів, власними обіговими коштами, з інших джерел.

Велопрокат. Розвивати централізовано мережу муніципального велопрокату протягом 1-го етапу Програми, через нерозвиненість мережі веломаршрутів, не є доцільним, але до кінця цього етапу має сформуватись підґрунтя для розвитку єдиної мережі велопрокату протягом наступних етапів.

Тим не менше, приватний велопрокат може набути значного поширення. Необхідно сприяти приватній ініціативі щодо поширення точок велопрокату, в т.ч. мережі точок єдиного власника (або кількох, що скооперуються) по місту, що може стати основою для формування єдиної мережі міського велопрокату. Частина податків з доходів велопрокату має йти на розвиток велоінфраструктури.

6.3. Етап 3: експлуатація, ремонт і реконструкція об'єктів велоінфраструктури.

Починаючи з 2016 року, має бути забезпечене належне утримання вже існуючої і наново створюваної велосипедної інфраструктури міста. Основні положення і принципи утримання велоінфраструктури мають бути відображені у місцевих Правилах благоустрою. Сюди входить прибирання велосипедних маршрутів від сміття, пилу і снігу, оновлення розмітки і знаків, розміщення навігації, поточний і капітальний ремонт, фарбування чи заміна велостійок, освітлення тощо.

Термін експлуатації покриття окремої велодоріжки, за умови якісного будівництва і унеможливлення руху по ній автомобілів (для цього мають застосовуватись фізичні обмежувачі доступу авто в усіх потенційних заїздах) складає 20-30 років. Покриття велосмуг, захисних смуг, спільних вело-пішохідних доріжок та інших змішаних форм велоруку має оновлюватись в рамках ремонтів проїзних частин чи тротуарів. Розмітка на виділених формах велоруку має наноситись щороку навесні.

Прибирання велоінфраструктури від снігу, пилу і сміття має відбуватись згідно з правилами благоустрою, в рамках прибирання тротуарів, проїзних частин і заходів з благоустрою загалом. Чищення веломаршрутів від снігу, в тому числі механічними засобами, має відбуватись таким чином: в першу чергу чистяться магістральні веломаршрути загальноміського значення, потім –

районного значення і локальні позавуличні зв'язки, в кінці – місцеві веломаршрути. Освітлення веломаршрутів має відбуватись згідно з нормами ДБН, а також з Правилами благоустрою. Вуличні світильники не повинні засліплювати велосипедистів: яскраве направлене бокове або нижнє освітлення не досускається. Реконструкція об'єктів велоінфраструктури відбувається в рамках загальної реконструкції вулиць або їх планувальних елементів, а також в рамках заходів з поліпшення умов велоруку: заміна типу покриття, вирівнювання профілю, розширення смуги велоруку тощо.

7. Перехідні положення.

Програма набирає чинності з моменту публікації на офіційних джерелах інформації Дніпропетровської міської ради. Рекомендований термін ухвалення Програми - 3 квартал 2016 року.

Бюджетне фінансування заходів з реалізації етапів Програми має затверджуватись щорічно, відповідно до обсягів, вказаних в етапах цієї Програми, згідно з розробленою проектною документацією. Рекомендований обсяг фінансування заходів Програми – 10% від транспортної складової бюджету міста. Детальне проектування об'єктів велоінфраструктури має відбуватись з урахуванням пішохідного та автотранспортного руку, з комплексним підходом. Проекти капремонту, реконструкції чи нового будівництва вулиць не можуть бути ухвалені без урахування вимоги щодо велоруку: затвердження таких проектів відбувається лише за погодження з радником міського голови з питань розвитку велоінфраструктури.

заступник міського голови
з питань діяльності виконавчих органів,
директор департаменту благоустрою
та інфраструктури Дніпропетровської
міської ради

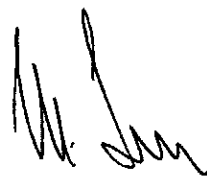

М. О. Лисенко

Додаток 1
до Програми розвитку
велосипедної інфраструктури
міста на 2016 – 2020 роки

Основні заходи реалізації та обсяги фінансового забезпечення Програми

№ п/п	Зміст заходу	Виконавець	Джерело фінансування	Прогнозний обсяг фінансових ресурсів для виконання заходів (тис. грн.)	У тому числі за роками				
					2016	2017	2018	2019	2020
1	Проектні роботи з облаштування велоруху вулицями міста	Департамент благоустрою та інфраструктури Дніпропетровської міської ради	Міський бюджет, гранти	7 300	610	1 390	1 830	1 620	1 850
2	Капітальні роботи з благоустрою з облаштуванням покриття, бордюрів, інших елементів для організації велоруху	Департамент благоустрою та інфраструктури Дніпропетровської міської ради	Міський бюджет, гранти	1 11 210	11 310	18 180	23 170	24 680	33 870

3	Влаштування технічних засобів регулювання руху для організації велоруху	Департамент благоустрою та інфраструктури Дніпропетровської міської ради	Міський бюджет, гранти	34 370	790	9 550	13 310	7 670	3 050
4	Облаштування вуличних велостійок та велопарковок біля громадських закладів	Департамент благоустрою та інфраструктури Дніпропетровської міської ради, залучені спонсорами організації, власники закладів	Гранти, спонсорські кошти, кошти власників закладів	1 500	50	250	300	400	500
	Всього за роками			154 380	12 760	29 370	38 610	34 370	39 270

заступник міського голови
з питань діяльності виконавчих органів,
директор департаменту
благоустрою та інфраструктури
Дніпропетровської міської ради

М. О. Лисенко

Додаток 2
до Програми розвитку
велосипедної інфраструктури
міста на 2016 – 2020 роки

Приклади організації велоруху на перехрестях,
виїздах з прилеглої території, зупинках громадського транспорту



Рис. 1. Організація перетину велодоріжки з бічною вулицею без зміни рівня велодоріжки і тротуару



Рис. 2. Перетин велодоріжки і тротуару з виїздом з прилеглої території

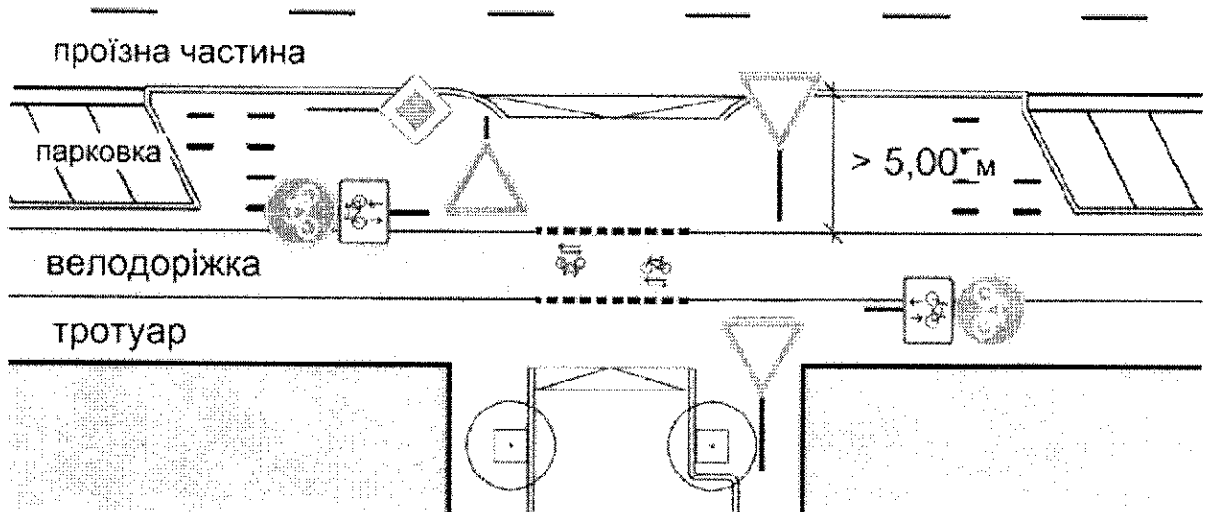

Рис. 3. Підкреслення пріоритету велоруку на перетинах з бічними проїздами

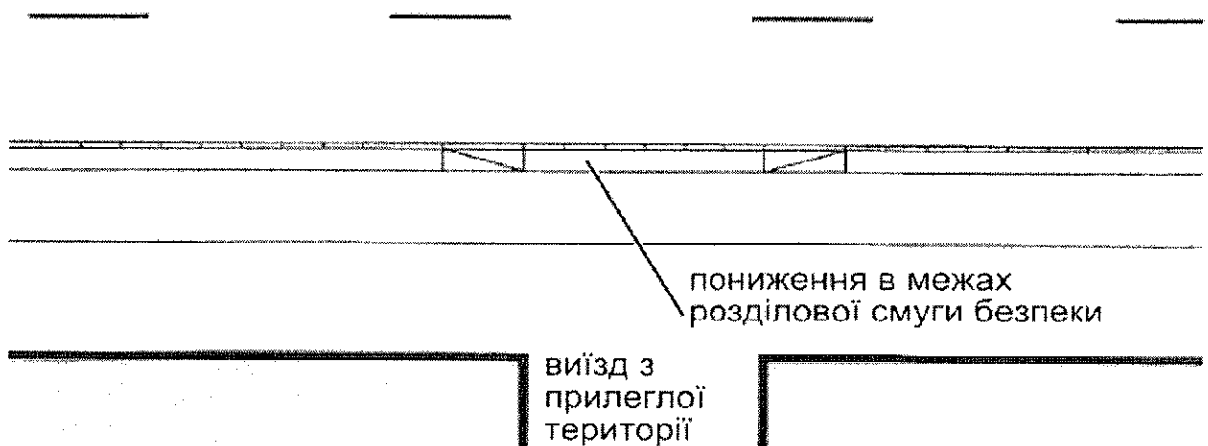

Рис. 4. Забезпечення лівого повороту для велоруку в 1 прийом

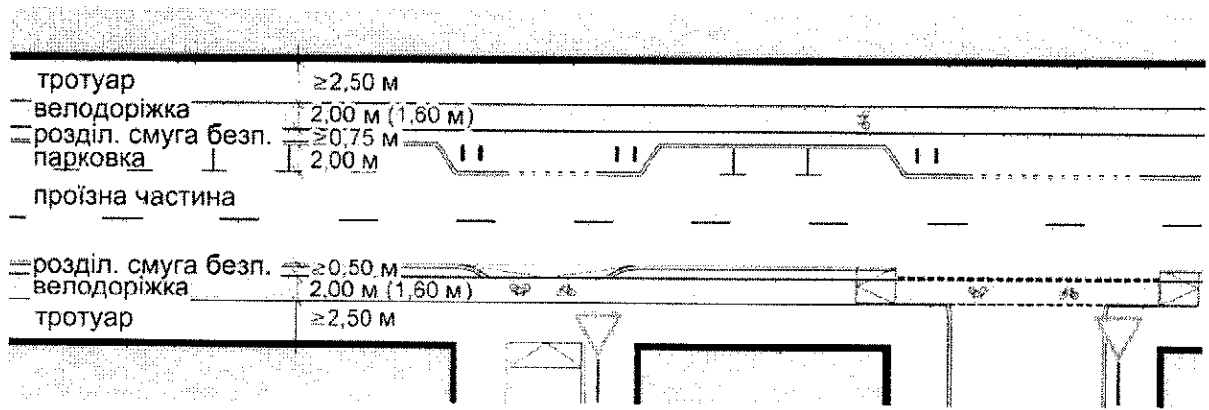

Рис. 5. Забезпечення лівого повороту для велоруку з пропуском автотранспорту по головній дорозі

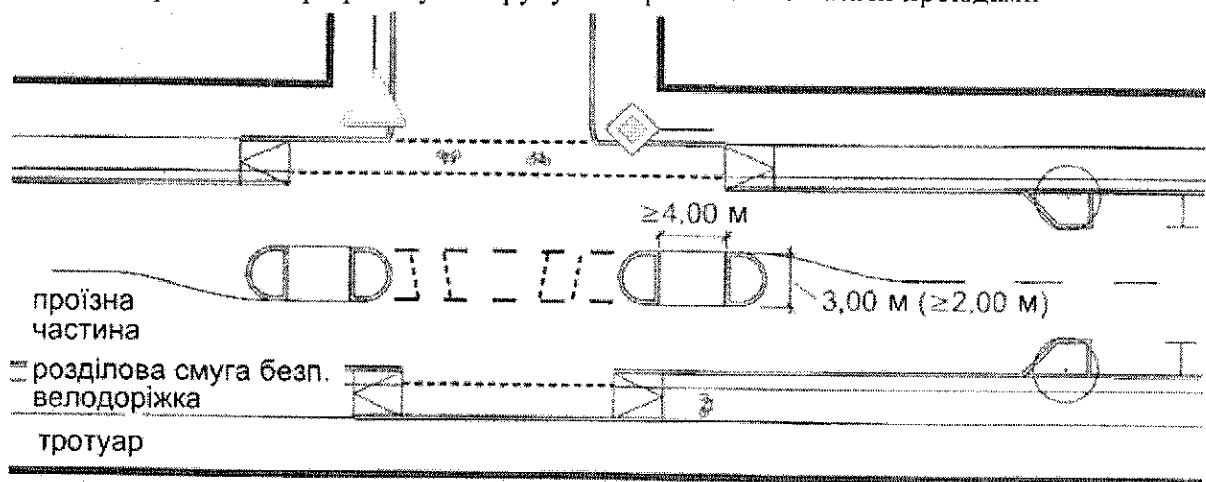

Рис. 6. Влаштування додаткової кишені для повороту ліворуч у 2 прийоми

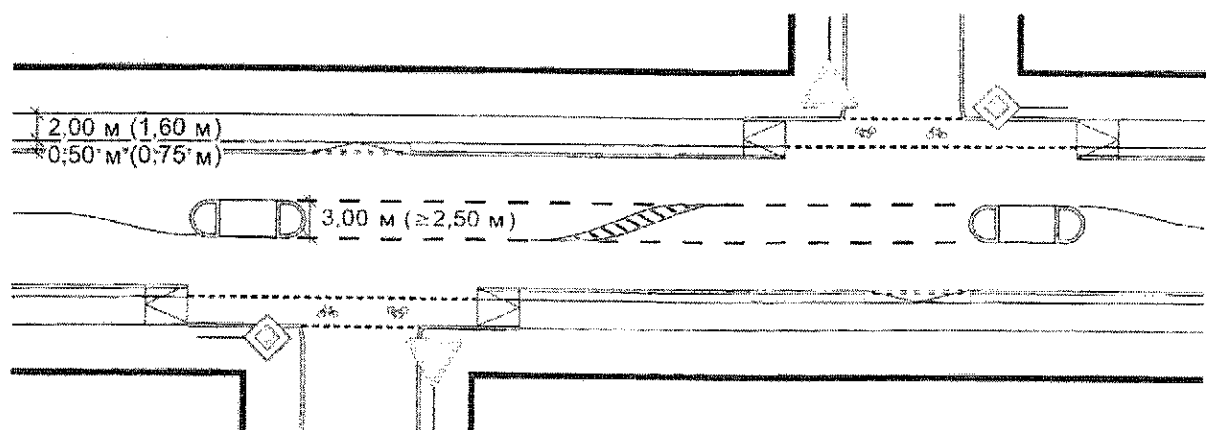

Рис. 7. Конфігурація перехрестя з поворотом головної дороги і сповільненням виїзду у бічний проїзд. Рис. 8. Винесена стоп-лінія із зоною очікування для велосипедистів

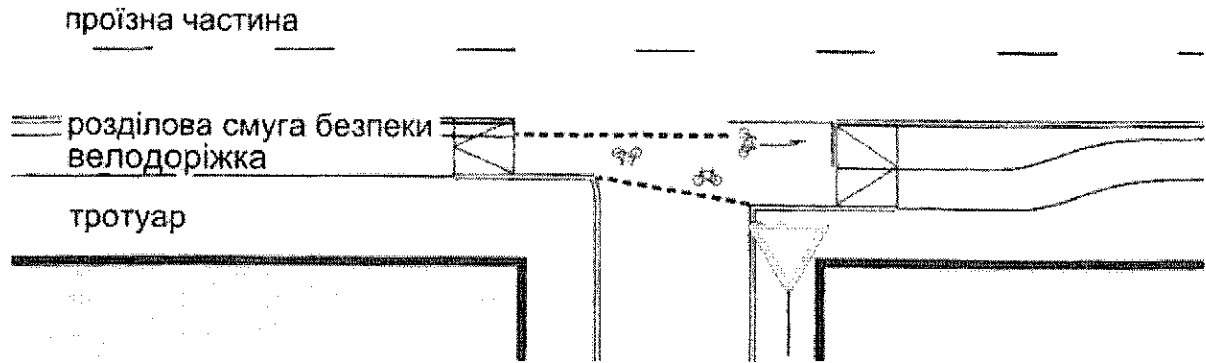

Рис. 9. Організація повороту ліворуч у 2 прийоми на регульованому перехресті з розворотом на бічній дорозі

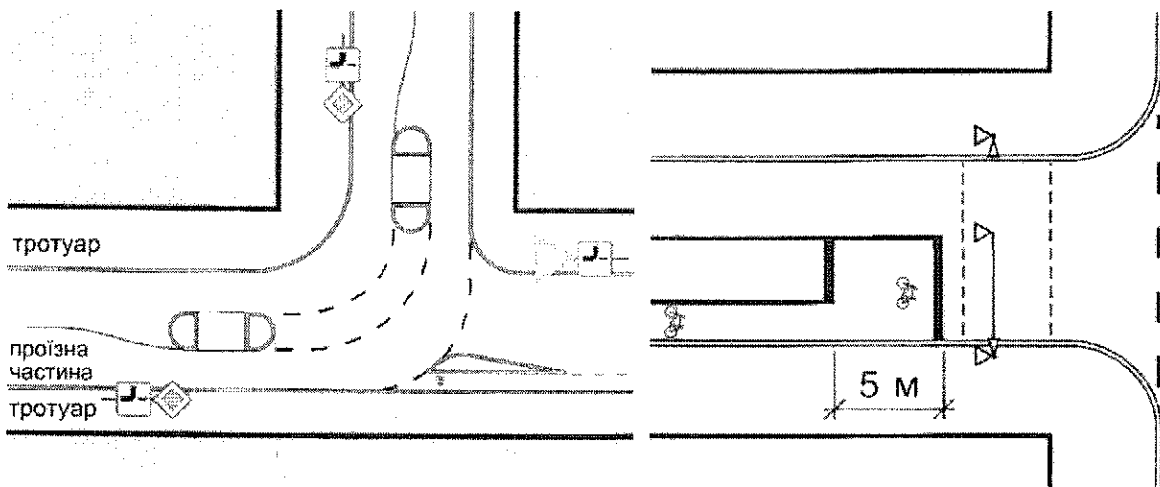

Рис. 10. Організація лівого повороту для велосипедистів на регульованому перехресті з виходом на тротуар

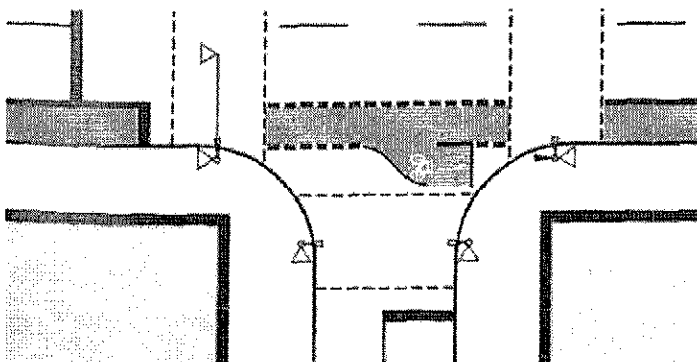

Рис. 11, 12. Регулювання велоруку на перехресті - транспортний світлофор або окрема секція для велосипедистів (пішоходів). Конфігурація «голландського перехрестя»

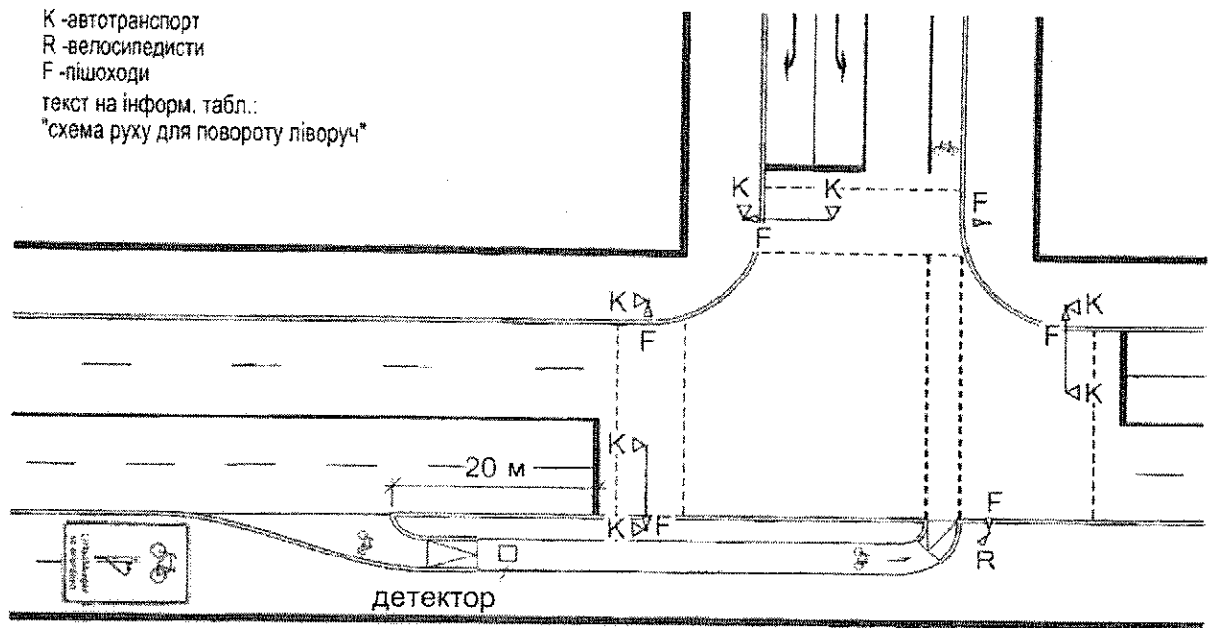

Рис. 13. Велосмуга в зоні зупинки безрейкових транспортних засобів

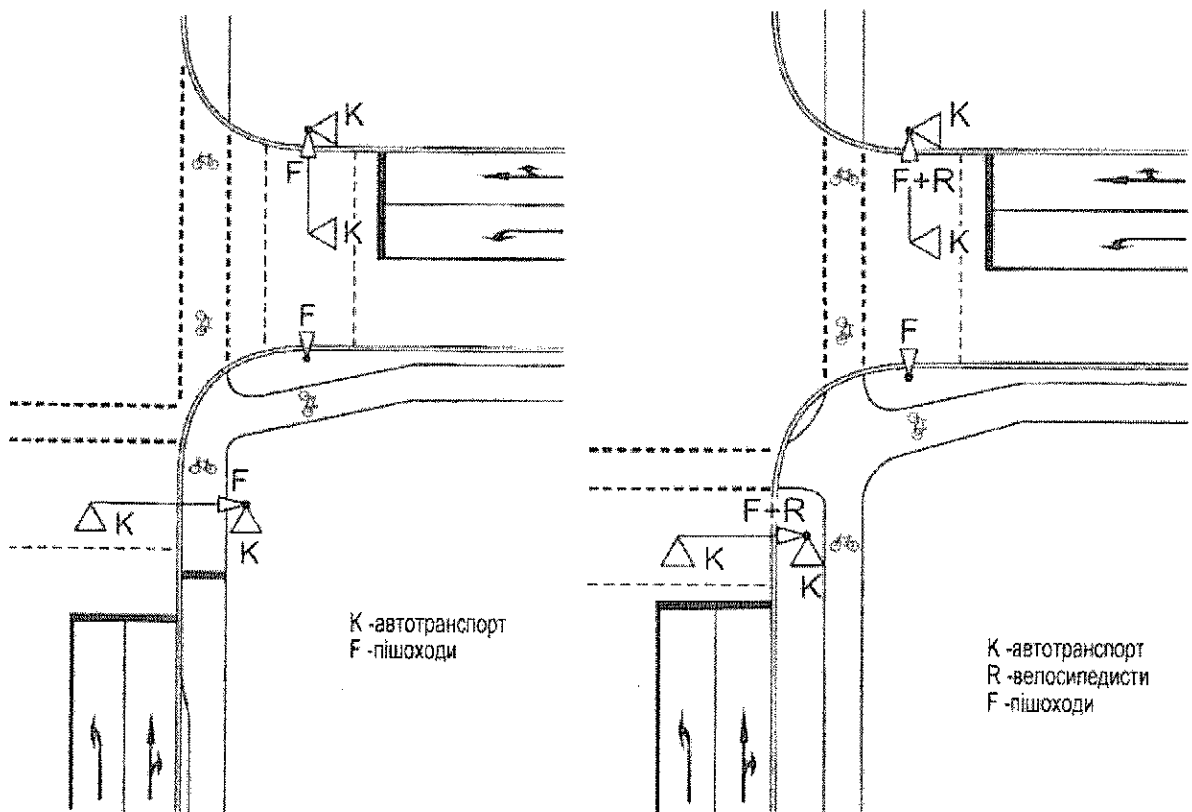

Рис. 14. Велосмуга в зоні зупинки безрейкових транспортних засобів за наявності кишені для зупинки

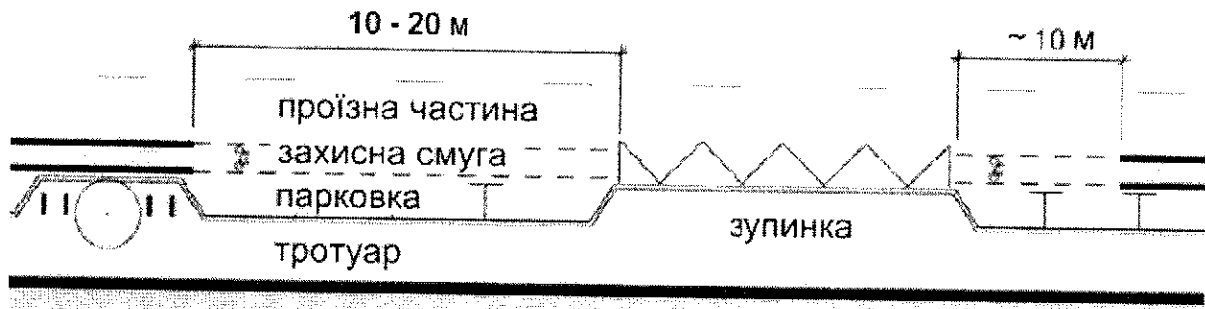

Рис. 15. Влаштування «антикишені» з острівцем для пасажирів на зупинці

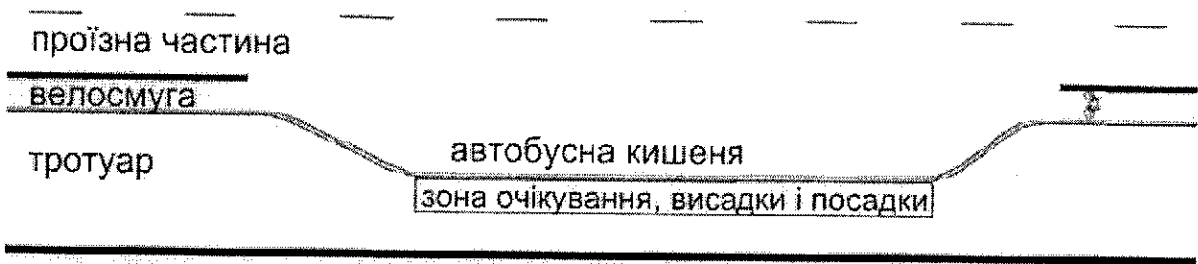

Рис. 16. Влаштування велоруху поза платформою трамвайної зупинки

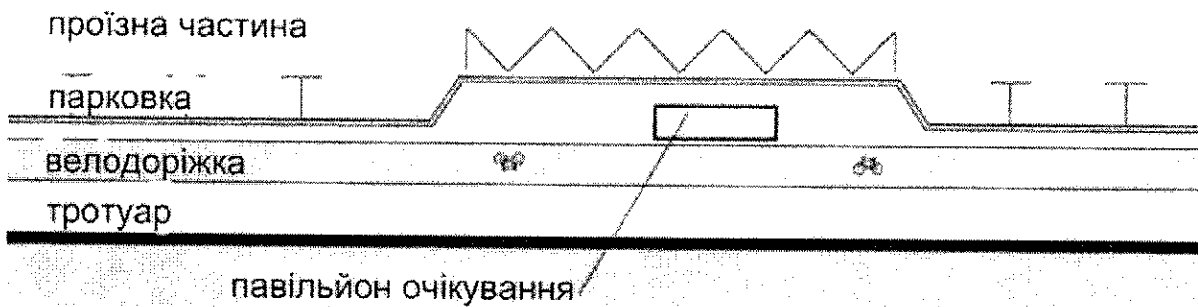

Рис. 17. Влаштування велоруку з проходженням через трамвайну зупинку

заступник міського голови
з питань діяльності виконавчих органів,
директор департаменту благоустрою
та інфраструктури Дніпропетровської
міської ради

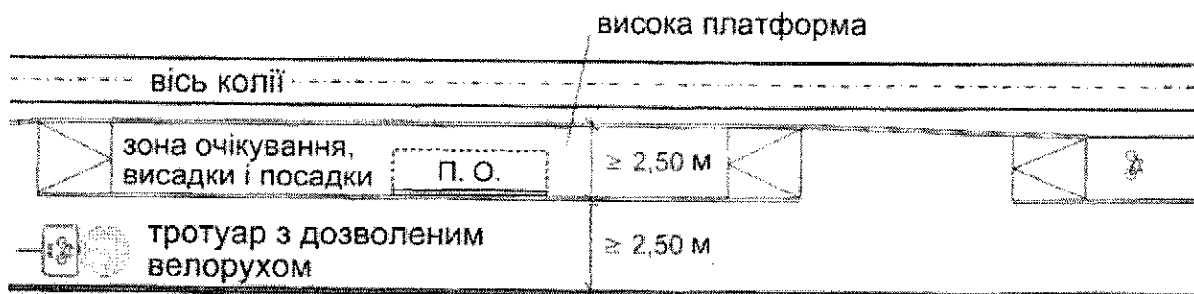
М. О. Лисенко

Додаток 3
до Програми розвитку
велосипедної інфраструктури
міста на 2016 – 2020 роки

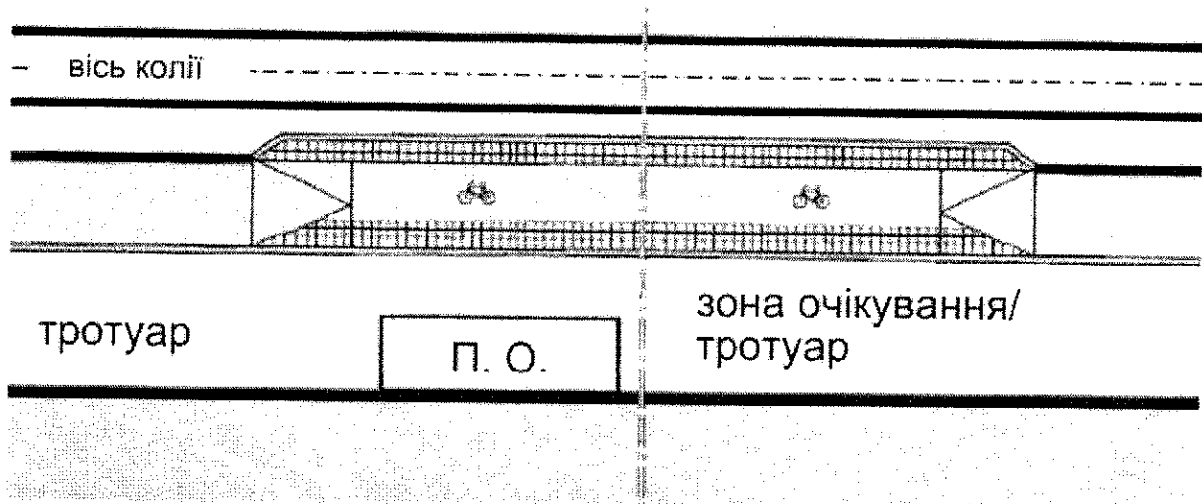
Рік	Найменування проїзду	Ділянка	Форма велоруку	Довжина, км	Вартість, тис. грн.		
					Проектування	Будівництво	
2016	пл. Десантників	зуп. "Річпорт" - Набережна Січеславська	змішаний заспоєнений рух	0,20		50,00	ОДР 10,00
2016	Набережна Січеславська	пл. Десантників - вул. Столярова	велодоріжка 2-стор. по тротуару	0,60		470,00	40,00
2016	Набережна Січеславська	вул. Столярова - вул. Половицька	велодоріжка 2-стор. по тротуару	0,60		460,00	10,00
2016	Набережна Перемоги	Мерфо-Херсонський міст - вул. Яружна	велодоріжка 2-стор. по тротуару	0,30		230,00	10,00
2016	Набережна Перемоги	вул. Яружна - бульв. Слави	велодоріжка 2-стор. по тротуару	5,00		3 850,00	210,00
2016	Набережна Перемоги	бульв. Слави - Набережна Перемоги, 146	велодоріжка 2-стор. з нуля	0,90		1 090,00	40,00
2016	Набережна Перемоги - вул. Далека	Набережна Перемоги, 146 - кінець розв'язки Південного мосту	велодоріжка 2-стор. по тротуару	1,00		760,00	30,00
2016	Набережна Заводська (дублер)	вул. Кондратюка - вул. Савкіна	змішаний заспоєнений рух	1,00			70,00
2016	Центральний міст	Набережна Січеславська - вул. Малиновського	VELO-пішохідна доріжка 1-стор./ вело-пішохідна доріжка 1-стор.	1,70		1 700,00	

2016	вул. Робоча	вул. Криворізька - вул. Робоча, 81 (164)	велодоріжка 1-стор. по тротуару/ велодоріжка 1-стор. по тротуару	0,90	350,00	60,00
2016	вул. Робоча	вул. Робоча, 81 (164) - вул. Антоновича	велодоріжка 1-стор. по тротуару/ велодоріжка 1-стор. по тротуару	2,40	1 930,00	100,00
2016	вул. Робоча	вул. Антоновича - просп. Пушкіна	велодоріжка 1-стор. по тротуару/ велодоріжка 1-стор. по тротуару	0,30	70,00	50,00
2016	просп. Миру	вул. Захаренка - вул. Щербини	велодоріжка 2-стор. по тротуару	0,90	20,00	30,00
2016	вул. Терещенківська	Донецьке шосе - вул. Крушельницької	змішаний заспокоєний рух	1,00		40,00
2016	Донецьке шосе (дублер)	вул. Богомаза - вул. Березинська	змішаний заспокоєний рух	1,10	140,00	30,00
2016	вул. Кавалерійська	вул. Шмідта - вул. Савченка	змішаний заспокоєний рух	0,20		10,00
2016	вул. Ульянова	вул. Савченка - просп. Поля	захисна смуга/ велодоріжка 1-стор. по тротуару	0,40	190,00	50,00
2016			Всього:	18,50	11 310,00	790,00
2017	Набережна Заводська	Кайдацька НС - кінець розв'язки Кайдацького мосту	велодоріжка 2-стор. по тротуару	0,80	620,00	50,00
2017	Набережна Заводська	кінець розв'язки Кайдацького мосту - зуп. "завод Бабушкіна"	велодоріжка 2-стор. з нуля	1,90	2 290,00	50,00
2017	Набережна Заводська	зуп. "завод Бабушкіна" - зуп. "Річпорт"	велодоріжка 2-стор. по тротуару	2,90	760,00	110,00

2017	Набережна Січеславська	вул. Половицька - Центральний міст	велодоріжка 2-стор. по тротуару	1,00		110,00	80,00
2017	Набережна Січеславська	Центральний міст - вул. Нірінберга	велодоріжка 2-стор. з нуля	0,20		260,00	20,00
2017	Набережна Січеславська	вул. Нірінберга - вул. Ливарна	велодоріжка 2-стор. по тротуару	0,70		540,00	30,00
2017	Набережна Січеславська	вул. Ливарна - Мерфо- Херсонський міст	велодоріжка 2-стор. по тротуару	1,30		10,00	40,00
2017	Набережна Заводська (дублер)	вул. Савкіна - вул. П. Мирного	велосмути звичайні	0,30		70,00	10,00
2017	Набережна Січеславська	вул. Кн. Ольги - Центральний міст	вело-пішохідна доріжка 2-стор.	2,00		30,00	50,00
2017	Набережна Січеславська	Центральний міст - Цирк	велосмуга звичайна	0,20			10,00
2017	Набережна Січеславська	Цирк - вул. Ливарна	велодоріжка 2-стор. по тротуару, вело- пішохідна доріжка 2-стор.	0,80		120,00	50,00
2017	узвіз Тролейбусний	Набережна Перемоги - пам'ятник Слави	велосмуга звичайна/ велосмуга звичайна	0,60			40,00
2017	просп. Яворницького	пам'ятник Слави - просп. Гагаріна	велосмуга захищена/ велосмуга захищена	0,60			350,00
2017	просп. Яворницького	просп. Гагаріна - вул. Гончара	велодоріжка 2-стор. по тротуару	0,30		10,00	30,00
2017	просп. Яворницького	вул. Гончара - вул. Січових Стрільців	велодоріжка 1-стор. по тротуару/ велодоріжка 1-стор. по тротуару	1,10		820,00	100,00
2017	просп. Яворницького	вул. Січових Стрільців - вул. Мономаха	велодоріжка 2-стор. по тротуару, велодоріжка 1-стор. по тротуару/ велодоріжка 1-стор. по тротуару	0,50		410,00	90,00
2017	просп. Яворницького	вул. Мономаха - вул. Половицька	велодоріжка 1-стор. по тротуару/ велодоріжка 1-стор. по тротуару	0,80		830,00	70,00
2017	просп. Яворницького	вул. Половицька - пл. Вокзальна	велодоріжка 2-стор. по тротуару	1,60		1 250,00	100,00
2017	пл. Вокзальна	просп. Яворницького - пл. Вокзальна 3	велодоріжка 2-стор. по тротуару	0,30		200,00	40,00
2017	пл. Вокзальна	перед будівлею вокзалу	змішаний заспокоєний рух	0,30			20,00
2017	пл. Європейська	просп. Яворницького - вул. Глінки	вело-пішохідна доріжка 2-стор.	0,20		10,00	10,00

2017	Правобережна розв'язка Центрального мосту	вул. Європейська/ Набережна Січеславська - Центральний міст	велодоріжка 1-стор. по тротуару/ велодоріжка 1-стор. по тротуару	0,30	140,00	30,00
2017	Лівобережна розв'язка Центрального мосту	р. Дніпро - вул. Малиновського	велодоріжка 1-стор. з нуля/ велодоріжка 1-стор. з нуля	0,20	320,00	10,00
2017	Лівобережна розв'язка Центрального мосту	розв'язка з вул. Малиновського	велодоріжка 2-стор. по тротуару	0,40	310,00	20,00
2017	Лівобережна розв'язка Центрального мосту	розв'язка з вул. Малиновського	велодоріжка 1-стор. з нуля	0,40	330,00	20,00
2017	просп. Поля	вул. Титова - вул. Ушакова	велодоріжка 2-стор. по тротуару	1,60	100,00	90,00
2017	просп. Поля	вул. Ушакова - просп. Пушкіна	VELO-пішохідна доріжка 2-стор.	2,50	190,00	110,00
2017	просп. Поля	просп. Пушкіна - вул. Старокозаська	VELO-пішохідна доріжка 2-стор., змішаний заспокоєний рух	0,30	10,00	10,00
2017	сквер Героїв	просп. Пушкіна - вул. Старокозаська	VELO-пішохідна доріжка 2-стор.	0,40	10,00	10,00
2017	вул. Блаватської	вул. Старокозаська - просп. Яворницького	VELO-пішохідна доріжка 2-стор.	0,50	30,00	10,00
2017	вул. Столярова	просп. Яворницького - вул. Ярослава Мудрого	VELO-пішохідна доріжка 2-стор., змішаний заспокоєний рух	0,30	50,00	10,00
2017	вул. Столярова	вул. Ярослава Мудрого - Набережна Січеславська	велосмуга звичайна/ велосмуга звичайна	0,30	100,00	10,00
2017	пров. Січковий	просп. Пушкіна - вул. Боброва	захисна смуга/ захисна смуга	0,50	150,00	10,00
2017	пров. Січковий	вул. Боброва - пл. Вокзальна	велосмуга звичайна/ велосмуга звичайна	0,20	90,00	20,00
2017	просп. Миру	вул. Щербини - Донецьке шосе	велосмуга звичайна/ велосмуга звичайна, велодоріжка 1-стор. по тротуару/ велодоріжка 1-стор. по тротуару	0,40	80,00	40,00
2017	вул. Шмідта	просп. Яворницького - вул. Старокозаська	велодоріжка 2-стор. по тротуару, змішаний заспокоєний рух, велодоріжка 1-стор. по тротуару	0,5	20,00	40,00
2017	вул. Шмідта	просп. Яворницького - вул. Старокозаська	велодоріжка 2-стор. по тротуару, змішаний заспокоєний рух	0,5	30,00	30,00
2017	вул. Шмідта	вул. Старокозаська - просп. Пушкіна	велосмуга звичайна, велодоріжка 1- стор. по тротуару/ велосмуга звичайна	0,3	20,00	40,00

2017	вул. Шмідта	просп. Пушкіна - вул. Антоновича	велодоріжка 1-стор. по тротуару, велодоріжка 1-стор. з нуля/ велодоріжка 1-стор. по тротуару, велодоріжка 1-стор. з нуля	0,3	350,00	40,00
2017	вул. Шмідта - вул. Савченка	вул. Антоновича - вул. Уральська	велосмуга звичайна/ велосмуга звичайна	1,6		140,00
2017	вул. Н. Алексєнко - вул. Макарова	вул. Уральська - вул. Криворізька	велосмуга звичайна/ велосмуга звичайна	1,8	10,00	120,00
2017	вул. Макарова	вул. Криворізька - вул. Титова	змішаний заспокоєний рух	0,5	140,00	
2017	Донецьке шосе (дублер)/ Донецьке шосе (дублер)	вул. Шолохова - вул. Дементьєва	змішаний заспокоєний рух/ змішаний заспокоєний рух	0,50	450,00	40,00
2017	вул. Троїцька	пл. Троїцька - вул. Святослава Хороброго	велосмуга звичайна/ велосмуга звичайна	0,50		50,00
2017	вул. Троїцька	вул. Святослава Хороброго - вул. Бородинська	змішаний заспокоєний рух	0,30		10,00
2017	просп. Б. Хмельницького	вул. Титова - проїзд Гальченка	велосмуга захищена/ велосмуга захищена	3,60	2 100,00	1 980,00
2017	вул. 152 Дивізії	просп. Б. Хмельницького - вул. Єрмолової	велосмуга звичайна/ велосмуга звичайна	0,30	10,00	10,00
2017	вул. Криворізька	вул. Київська - вул. Переможців	велосмуга звичайна/ велосмуга звичайна	2,30		170,00
2017	вул. Криворізька	вул. Переможців - кінцева зуп. "ЮМЗ"	велодоріжка 1-стор. по тротуару/ велосмуга звичайна	0,80	430,00	40,00
2017	майдан Космічний	Запорізьке шосе - просп. Гагаріна	велодоріжка 2-стор. по тротуару	0,20	100,00	50,00
2017	Запорізьке шосе	просп. Гагаріна - вул. Старокодацька	велосмуга захищена/ велосмуга захищена	4,60	10,00	2 660,00
2017	Запорізьке шосе (дублер), пров. Джинчаралзе, вул. Салакунова	просп. Праці - вул. Панікахи	змішаний заспокоєний рух	2,10	180,00	50,00
2017	бульв. Зоряний	просп. Б. Хмельницького - Запорізьке шосе	велосмуга звичайна, велодоріжка 1-стор. по тротуару/ велосмуга звичайна	0,50	70,00	70,00
2017	бульв. Зоряний	тупик 1-й Запорізький - майдан Космічний	VELO-пішохідна доріжка 2-стор., змішаний заспокоєний рух	0,40	10,00	30,00
2017	вул. Яворницького	зуп. "парк Шевченка" - пл. Шевченка	захисна смуга/ велодоріжка 1-стор. по тротуару	0,20	70,00	20,00

2017	пл. Шевченка	вул. 8 Березня - вул. С. Єфремова	велосмуга звичайна/ велосмуга звичайна	0,40	10,00	30,00
2017	парк Шевченка	пл. Шевченка - кінець доріжки на о. Монастирському	VELO-пішохідна доріжка 2-стор.	2,40	680,00	30,00
2017	вул. Малиновського	Центральний міст - кільце за ж/м Сонячний	велодоріжка 1-стор. по тротуару, велосмуга звичайна/ велодоріжка 2-стор. потроутуару	1,30	530,00	120,00
2017	безіменний проїзд за ж/м Сонячний	вул. Малиновського - вул. Любарського	велосмуга звичайна/ велосмуга звичайна	0,30		30,00
2017	вул. Гвая	зул. "Ксенівка" - вул. Кожедуба	VELO-пішохідна доріжка 2-стор./ змішаний заспокоєний рух	1,10	90,00	30,00
2017	вул. Кожедуба - вул. Відпочинку	вул. Литвищенка - вул. Сонячногірська	змішаний заспокоєний рух	2,60	50,00	40,00
2017	вул. Байкальська	вул. Березинська - вул. Репіна	змішаний заспокоєний рух, велосмуга звичайна	1,10		30,00
2017	вул. Репіна - вул. Воронезька	вул. Байкальська - вул. Радищева	захисна смуга/ захисна смуга	2,60	300,00	50,00
2017	вул. Воронезька	вул. Радищева - вул. Киснева	велосмуга звичайна/ велосмуга звичайна	0,50	140,00	60,00
2017	вул. Калнишевського	вул. Байкальська - вул. Б. Хмельницького	велосмуга звичайна/ велосмуга звичайна	1,50		110,00
2017	вул. С. Ковалевської	вул. Янтарна - вул. Образцова	змішаний заспокоєний рух	0,90	810,00	30,00
2017	вул. Софії Ковалевської	вул. Образцова - просп. Слобожанський	змішаний заспокоєний рух	1,70		40,00
2017	вул. Богомаза	Донецьке шосе - вул. С. Крушельницької	захисна смуга/ захисна смуга	0,40		10,00
2017	проїзд до вул. Петрозаводської	вул. Петрозаводська - вул. Богомаза	змішаний заспокоєний рух	0,40	50,00	10,00
2017	вул. Б. Хмельницького	просп. Слобожанський - вул. Осіння	велосмуга звичайна/ велосмуга звичайна	1,10		90,00
2017	вул. Осіння	вул. Б. Хмельницького - вул. Дніпросталівська	велосмуга захищена/ велосмуга захищена	0,30	20,00	190,00
2017	вул. Іларіонівська	вул. Електрозна - вокзал Нижньодніпровськ-Вузл	велосмуга звичайна/ велосмуга звичайна	2,30	80,00	170,00
2017	вул. П. Мирного	Набережна Заводська - просп. Свободи	велосмуга звичайна/ велосмуга звичайна	1,10	20,00	100,00

2017	просп. Металургів	вул. Криворізька - вул. Давидова	велосмуга звичайна/ велосмуга звичайна	2,00				190,00
2017	вул. Виборзька	вул. Алтайська - просп. С. Нігояна	змішаний заспокоєний рух	0,50			50,00	20,00
2017	вул. Антоновича - вул. Костомарівська	вул. Шмідта - вул. Короленка	велосмуга звичайна/ велосмуга звичайна	1,40			20,00	170,00
2017	вул. Короленка - вул. Бородинська	вул. Костомарівська - вул. Грушевського	VELO-ПІШОХІДНА ДОРІЖКА 1-СТОР., ЗМІШАНИЙ ЗАСПОКОЄНИЙ РУХ	0,40			30,00	20,00
2017	вул. Бородинська	вул. Грушевського - вул. Виконкомівська	велосмуга звичайна/ велосмуга звичайна	0,70				60,00
2017	вул. Ульянова - вул. Херсонська	просп. Поля - вул. Костомарівська	велосмуга звичайна/ велосмуга звичайна	0,50				40,00
2017	вул. Боброва	вул. Курчатова - вул. Шмідта	змішаний заспокоєний рух	0,90			630,00	40,00
2017	вул. Старокозацька	вул. Шмідта - вул. Південна	велосмуга звичайна/ велосмуга звичайна	2,40			10,00	240,00
2017	вул. Патержинського	вул. Південна - вул. Гоголя	VELO-ПІШОХІДНА ДОРІЖКА 1-СТОР./ ВЕЛОСМУГА ЗВИЧАЙНА	0,20			110,00	30,00
2017	вул. Гоголя	вул. Чернишевського - просп. Яворницького	велосмуга звичайна/ велосмуга звичайна	0,70			60,00	70,00
2017	вул. Пастера	пл. Десантників - вул. Ярослава Мудрого	велосмуга звичайна/ -	0,40			20,00	20,00
2017	вул. Вокзальна	вул. Княгині Ольги - пл. Старомостова	змішаний заспокоєний рух	0,30				20,00
2017	вул. Січових Стрільців	вул. Святослава Хороброго - просп. Яворницького	велосмуга звичайна/ велосмуга звичайна	0,60				90,00
2017	вул. Тополина	вул. Панікахи, 53 - зуп. "вул. Тополина"	змішаний заспокоєний рух	1,80			230,00	30,00
2017			Всього:	83,30		1 390,00	18 180,00	9 550,00
2018	Набережна Заводська	пров. Парусний - вул. Метробудівська	велосмуга захищена/ велосмуга захищена	0,30				170,00
2018	Набережна Заводська	вул. Метробудівська - вул. Річкова	велодоріжка 2-стор. по тротуару	3,10			2 400,00	180,00
2018	Набережна Заводська	вздовж Кайдацької НС	велосмуга захищена	0,30				90,00
2018	Набережна Січеславська	вул. Ливарна - вул. Кам'яна	VELO-ПІШОХІДНА ДОРІЖКА 2-СТОР.	0,30			60,00	10,00
2018	Набережна Січеславська	вул. Кам'яна - Пішохідний Міст	змішаний заспокоєний рух	0,30				

2018	Набережна Січеславська	Пішохідний міст - зуп. "парк Шевченка"	велo-пішoхідна доріжка 2-стор.	0,30	140,00	10,00
2018	Набережна Перемоги	пров. Добровольців - кінець розв'язки Південного мосту	велo-пішoхідна доріжка 2-стор.	1,10	530,00	70,00
2018	вул. Курчатова - вул. Леваневського	пл. Вокзальна - просп. С. Нігояна	велoдоріжка 1-стор./2-стор./1-стор. по тротуару/ велoдоріжка 2-стор./1-стор. по тротуару	0,90	1 100,00	140,00
2018	вул. Європейська	вул. Глінки - вул. Володимира Великого	велoдоріжка 1-стор. по тротуару/ велосмуга звичайна	0,30	50,00	30,00
2018	вул. Європейська	вул. Володимира Великого - Набережна Січеславська	велoдоріжка 1-стор. по тротуару/ велoдоріжка 1-стор. по тротуару, велосмуга звичайна	0,20	110,00	10,00
2018	Лівобережна розв'язка Центрального мосту	розв'язка з просп. Мануйлівським	велoдоріжка 2-стор. з нуля, змішаний заспокоєний рух	0,40	550,00	30,00
2018	Лівобережна розв'язка Центрального мосту	розв'язка з просп. Мануйлівським	велoдоріжка 2-стор. по тротуару	0,30	130,00	40,00
2018	просп. Слобожанський	просп. Мануйлівський - зуп. "Виконком"	велoдоріжка 2-стор. по тротуару	0,50	90,00	50,00
2018	просп. Слобожанський	просп. Мануйлівський - зуп. "Виконком"	велoдоріжка 2-стор. по тротуару	0,50	100,00	30,00
2018	просп. Слобожанський	зуп. Виконком - вул. Столетова	велoсмуга звичайна/ велосмуга звичайна	0,60	140,00	50,00
2018	просп. Слобожанський	вул. Столетова - зуп. "вул. Б. Хмельницького"	велoпішoхідна доріжка 2-стор./ велoдоріжка 1-стор. по тротуару	0,90	390,00	110,00
2018	просп. Слобожанський	зуп. "вул. Б. Хмельницького" - вул. Б. Хмельницького	велoдоріжка 2-стор. по тротуару/ велoдоріжка 1-стор. по тротуару	0,20	80,00	40,00
2018	просп. Слобожанський	вул. Б. Хмельницького - вул. Сухомлинського	велoдоріжка 1-стор. по тротуару/ велoдоріжка 1-стор. по тротуару	2,50	610,00	270,00
2018	вул. Фабра	просп. Пушкіна - вул. Старокозацька	велoсмуга звичайна/ велoдоріжка 1-стор. по тротуару	0,30	30,00	40,00
2018	вул. Фабра	вул. Старокозацька - просп. Яворницького	змішаний рух у смузі ГТ, велoдоріжка 1-стор. по тротуару/ вело-пішoхідна доріжка 1-стор., захисна смуга	0,40	30,00	20,00
2018	вул. Ю. Словацького	просп. Яворницького - Набережна Січеславська	велoсмуга звичайна/ велoдоріжка 1-стор. по тротуару	0,50	60,00	30,00

2018	вул. Захарченка	вул. Березинська - просп. Миру	велосмуга звичайна/ велосмуга звичайна		0,60	270,00	70,00
2018	вул. Кн. Ольги	пл. Десанників - вул. Вокзальна	велосмуга звичайна/ велосмуга 2-стор. по тротуару		0,3	100,00	40,00
2018	вул. Кн. Ольги	вул. Вокзальна - просп. Яворницького	велодоріжка 1-стор. по тротуару/ вело-пішохідна доріжка 2-стор., велосмуга 2-стор. по тротуару		0,3	210,00	40,00
2018	вул. Макарова	вул. Криворізька - вул. Будівельників	велодоріжка 2-стор. по тротуару		1,3	1 400,00	70,00
2018	вул. Макарова - вул. Енергетична - вул. Шинна	вул. Будівельників - Запорізьке шосе	велосмуга звичайна/ велосмуга звичайна		2,7	30,00	200,00
2018	вул. Кайдацький шлях	просп. Свободи - Набережна Заводська	велосмуга звичайна/ велосмуга звичайна		1,10	360,00	80,00
2018	правобережна розв'язка Кайдацького мосту	розв'язка з Набережною Заводською	велосмуга звичайна/ велосмуга звичайна		0,30		20,00
2018	Кайдацький міст	Набережна Заводська - вул. Шолохова	велосмуга захищена/ велосмуга захищена		2,90		1 570,00
2018	Донецьке шосе/ Донецьке шосе (дублер)	вул. Дементєва - початок розв'язки з вул. Передового	велосмуга захищена/ змішаний заспокоєний рух		0,60	240,00	180,00
2018	Донецьке шосе	початок розв'язки з вул. Передового - просп. Миру	велосмуга захищена/ велосмуга захищена		2,20	460,00	1 220,00
2018	Донецьке шосе	просп. Миру - вул. Березинська	велосмуга захищена/ -		0,60		180,00
2018	вул. Грушевського	вул. Бородинська - вул. С. Петлюри	вело-пішохідна доріжка 1-стор./ захисна смуга в межах трамвайної колії		0,60	40,00	20,00
2018	вул. Грушевського	вул. С. Петлюри - вул. І. Сікорського	велодоріжка 1-стор. по тротуару/ захисна смуга в межах трамвайної колії, велосмуга звичайна		0,40	70,00	30,00
2018	вул. Грушевського	вул. І. Сікорського - просп. Пилипа Орлика	велодоріжка 1-стор. по тротуару, велосмуга 2-стор. по тротуару/ велосмуга 1-стор. по тротуару		0,30	60,00	40,00
2018	просп. Б. Хмельницького	просп. Пилипа Орлика - вул. Л. Стромцова	змішаний заспокоєний рух/ велосмуга 1-стор. по тротуару		0,90	530,00	80,00
2018	просп. Б. Хмельницького	вул. Л. Стромцова - автостанція "Південна"	велодоріжка 1-стор. по тротуару		1,20	460,00	70,00
2018	просп. Б. Хмельницького	вул. Л. Стромцова - Запорізьке шосе	велодоріжка 2-стор. по тротуару		0,90	380,00	50,00

2018	просп. Б. Хмельницького	Запорізьке шосе - вул. Титова	вело-пішохідна доріжка 2-стор.	0,30		150,00	40,00
2018	вул. Криворізька	кінцева зуп. "ЮМЗ" - вул. Макарова	вело-пішохідна доріжка 2-стор., змішаний заспокоєний рух/ велодоріжка 1-стор. по тротуару	0,50		400,00	60,00
2018	Запорізьке шосе	просп. Б. Хмельницького - вул. Генерала Пушкіна	вело-пішохідна доріжка 2-стор.	0,70		550,00	50,00
2018	Запорізьке шосе	вул. Генерала Пушкіна - просп. Гагаріна	велодоріжка 1-стор. по тротуару, змішаний заспокоєний рух/ велодоріжка 1-стор. по тротуару	0,40		160,00	30,00
2018	вул. Титова	вул. Макарова - просп. Б. Хмельницького	велодоріжка 2-стор. по тротуару	1,20		490,00	50,00
2018	вул. Титова	вул. Макарова - вул. Суворова	змішаний заспокоєний рух, велодоріжка 2-стор. по тротуару	0,30		50,00	40,00
2018	просп. Гагаріна	майдан Космічний - вул. Бронетанкова	велодоріжка 1-стор. по тротуару/ велодоріжка 1-стор. по тротуару	2,10		1 620,00	140,00
2018	просп. Гагаріна	вул. Бронетанкова - вул. Лазаряна	велодоріжка 1-стор. по тротуару/ вело-пішохідна доріжка 1-стор.	0,30		340,00	20,00
2018	просп. Гагаріна	вул. Лазаряна - пров. Університетський	велосмуга захищена/ велосмуга захищена	0,50			290,00
2018	вул. Березинська	вул. Березинська, 80 - вул. Щербини	велосмуга звичайна/ велосмуга звичайна	1,30		380,00	100,00
2018	вул. Березинська	вул. Щербини - Донецьке шосе	велодоріжка 1-стор. по тротуару/ велодоріжка 1-стор. по тротуару, велосмуга звичайна	0,40		320,00	70,00
2018	вул. Березинська	Донецьке шосе - вул. М. Лисиченко	змішаний заспокоєний рух/ велосмуга звичайна	0,20		230,00	20,00
2018	вул. Калинова	просп. Слобожанський - вул. Калнишевського	велосмуга звичайна/ велосмуга звичайна	0,60			50,00
2018	вул. Г. Корольової	вул. Калнишевського - вул. Журналістів	змішаний заспокоєний рух, вело-пішохідна доріжка 2-стор., велосмуга захищена/ велосмуга захищена	0,80		230,00	20,00
2018	вул. Малиновського	кільце за ж/м Сонячний - Меремо-Херсонський міст	велосмуга захищена/ велосмуга захищена	1,00			550,00
2018	вул. Малиновського	Меремо-Херсонський міст - Самарський узвіз	велосмуга захищена/ велосмуга захищена	5,00		1 530,00	2 650,00
2018	вул. Малиновського	Самарський узвіз - Самарський міст	велосмуга звичайна/ велосмуга звичайна	0,30		70,00	30,00
2018	Самарський міст	по всій довжині	вело-пішохідна доріжка 1-стор./ вело-пішохідна доріжка 1-стор.	0,30		20,00	10,00

2018	вул. Святогірська	Самарський міст - зул. "Ксеніпка"	велосмуга звичайна/ велосмуга звичайна	2,00	200,00	120,00
2018	вул. Янтарна	вул. Байкальська - вул. С. Ковалевської	велосмуга захищена/ велосмуга захищена	0,60		390,00
2018	вул. Яхненківська	вул. Смирненківська - вул. Каруни	змішаний заспокоєний рух, вело-пішохідна доріжка 2-стор.	0,70	310,00	80,00
2018	просп. Мануйлівський	зул. "Сагайдак" - розв'язка з просп. Мануйлівським	велосмуга захищена/ велосмуга захищена	0,20	80,00	130,00
2018	просп. Мануйлівський	розв'язка з просп. Слобожанським	вело-пішохідна доріжка 1-стор., велосмуга звичайна	0,30	60,00	20,00
2018	вул. Любарського	вул. Любарського, 2 - пров. Любарського	велодоріжка 2-стор. по тротуару, вело-пішохідна доріжка 2-стор.	0,20	160,00	20,00
2018	вул. Любарського	просп. Мануйлівський - пров. Любарського	велодоріжка 2-стор. по тротуару	0,30	120,00	30,00
2018	вул. Поштова	вул. Сухомилинського - вул. Воронезька	велосмуга звичайна/ велосмуга звичайна	1,20	180,00	70,00
2018	вул. Байкальська	вул. Радищева - вул. Калнишевського	велосмуга звичайна/ велосмуга звичайна, велодоріжка 1-стор. по тротуару	0,80	160,00	80,00
2018	вул. Байкальська	вул. Калнишевського - вул. Журналістів	велодоріжка 1-стор. з нуля/ велосмуга звичайна	0,40	330,00	40,00
2018	вул. Журналістів	вул. Байкальська - вул. Дніпросталівська	велосмуга звичайна/ велосмуга звичайна	1,40		140,00
2018	вул. Універсальна	вул. Янтарна - пров. Універсальний	змішаний заспокоєний рух	0,30	270,00	10,00
2018	пров. Універсальний - вул. Універсальна	пров. Універсальний, ІІГ - вул. Яхненківська	захисна смуга/ захисна смуга	1,10	330,00	40,00
2018	вул. Каруни	вул. Бажова - вокзал Нижньодніпровськ	захисна смуга/ велосмуга звичайна	1,40		40,00
2018	вул. Каруни	вокзал Нижньодніпровськ - просп. Слобожанський	велодоріжка 1-стор. по тротуару, велосмуга звичайна/ захисна смуга, велосмуга звичайна	0,80	270,00	60,00
2018	вул. Ростовська	просп. Мануйлівський - вул. Каруни	велосмуга звичайна/ -	1,50	80,00	50,00
2018	вул. Лутовська	просп. Мануйлівський - вул. Каруни	- / велосмуга звичайна, вело-пішохідна доріжка 2-стор.	2,10	150,00	50,00
2018	вул. Смирненківська - вул. Передова	вул. Яхненківська - Донецьке шосе	велосмуга звичайна/ велосмуга звичайна	3,10	680,00	220,00

2018	вул. Передова	розв'язка з Донецьким шосе	велосмуга звичайна/ велосмуга звичайна	1,20				50,00
2018	вул. Дніпросталівська	вул. Осіння - вул. Журналістів	велодоріжка 1-стор. по тротуару/ велосмуга звичайна	0,30			110,00	50,00
2018	вул. Дніпросталівська	вул. Журналістів - вул. О. Одула	велосмуга звичайна/ велосмуга звичайна	1,40			30,00	140,00
2018	вул. Висоцького - вул. Шолохова	вул. Беляєва - вул. Берегова	велосмуга звичайна/ велосмуга звичайна	1,50			80,00	150,00
2018	Південний міст	Набережна Перемоги - Лівобережна розв'язка Південного мосту	велосмуга звичайна/ велосмуга звичайна	1,60			180,00	60,00
2018	вул. 20-річчя Перемоги	вул. Агній Барто - вул. Автопаркова	велосмуга звичайна/ велосмуга звичайна	1,00				100,00
2018	вул. 20-річчя Перемоги	вул. Автопаркова - вул. Гаванська	захисна смуга/ захисна смуга	0,50			80,00	10,00
2018	вул. Гаванська	вул. 20-річчя Перемоги - вул. Ярової	велосмуга звичайна/ велосмуга звичайна	2,40				120,00
2018	вул. Гаванська - вул. Роторна	Лівобережна розв'язка Південного мосту - Придніпровська ТЕС	захисна смуга/ захисна смуга, велосмуга звичайна	1,10			30,00	30,00
2018	вул. Метробудівська	Набережна Заводська - вул. Вел. Дітівська	велосмуга звичайна/ велосмуга звичайна	0,90			20,00	100,00
2018	вул. Ю. Кондратюка	вул. Алчевська - вул. Ватутіна	захисна смуга/ захисна смуга	1,70			150,00	50,00
2018	вул. Ю. Кондратюка	вул. Ватутіна - вул. Вел. Дітівська	змішаний заспокоєний рух	1,60			60,00	30,00
2018	вул. Ю. Кондратюка	вул. Вел. Дітівська - Набережна Заводська	велосмуга звичайна/ велосмуга звичайна	0,80			30,00	90,00
2018	вул. Чернишевського	вул. Викономівська - вул. Моссаковського	VELO-пішохідна доріжка 1-стор./ захисна смуга, велосмуга звичайна	0,50			60,00	30,00
2018	вул. Гусенка - вул. Феодосійська	вул. Чернишевського - просп. Гагаріна	захисна смуга/ -	1,00				20,00
2018	вул. Чернишевського	вул. Моссаковського - просп. Гагаріна	-/ захисна смуга, велосмуга звичайна	0,70				50,00
2018	вул. Київська	вул. Криворізька - вул. Проектна	VELO-пішохідна доріжка 1-стор./ велосмуга звичайна	0,50			160,00	50,00
2018	вул. Київська	вул. Проектна - вул. Діамантна	велосмуга звичайна/ велосмуга звичайна	1,80			50,00	170,00

2018	просп. Івана Мазепи	вул. Діамантна - вул. Сидоренка	велодоріжка 1-стор. по тротуару, змішаний заспокоєний рух/ велодоріжка 1-стор. по тротуару	0,20	100,00	20,00
2018	просп. Івана Мазепи	вул. Сидоренка - вул. Нестерова	велосмуга звичайна, велосмуга захищена/ велосмуга звичайна, велосмуга захищена	1,90	50,00	220,00
2018	вул. Шухевича	просп. Івана Мазепи - вул. Леваневського	захисна смуга/ захисна смуга	0,90	270,00	30,00
2018	вул. Антоновича	вул. Робоча - вул. Шмідта	захисна смуга/ захисна смуга	0,70	10,00	20,00
2018	вул. Виконкомівська	вул. Святослава Хороброго - вул. Старокозацька	велосмуга звичайна/ велосмуга звичайна	0,30	30,00	30,00
2018	вул. Виконкомівська	вул. Старокозацька - вул. Шевченка	змішаний заспокоєний рух	0,20		10,00
2018	бульв. Катеринославський	вул. Шевченка - просп. Яворницького	VELO-пішохідна доріжка 2-стор.	0,20	10,00	10,00
2018	вул. Барикадна - вул. Я. Самарського	просп. Яворницького - пл. Успенська	змішаний заспокоєний рух	0,60	50,00	20,00
2018	вул. Ярослава Мудрого	вул. Пастера - вул. Половицька	велосмуга звичайна/ велосмуга звичайна	1,50	150,00	130,00
2018	вул. Половицька	Набережна Січеславська - просп. Яворницького	змішаний заспокоєний рух	0,50	50,00	10,00
2018	просп. Пилипа Орлика - вул. Січових Стрільців	просп. Б. Хмельницького - вул. Святослава Хороброго	велосмуга звичайна/ -	1,70	90,00	120,00
2018	вул. Панікахи - бульв. Слави - вул. Космонавта Комарова	Запорізьке шосе - вул. Космічна	велосмуга звичайна/ велосмуга звичайна	2,40	190,00	200,00
2018			Всього:	97,60	1 830,00	13 310,00
2019	Набережна Заводська	пров. Парусний - вул. Метробудівська	VELO-пішохідна доріжка 2-стор.	0,30	140,00	10,00
2019	Набережна Заводська (дублер)	вул. Метробудівська - вул. Кондратюка	змішаний заспокоєний рух, вело-пішохідна доріжка 2-стор.	0,90	420,00	20,00
2019	Набережна Перемоги	вул. Яружна - узвіз Тролейбусний	велосмуга звичайна	0,40		30,00
2019	Набережна Перемоги	узвіз Тролейбусний - вул. "3-й масив"	VELO-пішохідна доріжка 2-стор.	3,30	1 310,00	140,00
2019	Набережна Перемоги - вул. Космічна	зуп. 3-й масив - вул. Щокальського	велодоріжка 2-стор. по тротуару	0,40	170,00	30,00

2019	вул. Шокальського - проїзд магазину "Біла" - проїзд ресторану "МакДоналдс"	вул. Космічна - просп. Героїв - Набережна Перемоги	змішаний заспокоєний рух	0,30				20,00
2018	просп. Слобожанський	вул. Сухомлинського - комплекс "Золоті Ключі"	велосмуга захищена/ велосмуга захищена, велодоріжка 1-стор. по тротуару	1,50			10,00	740,00
2019	вул. Сухомлинського	просп. Слобожанський - вул. Образцова	велосмуга звичайна/ велосмуга звичайна	1,60			230,00	90,00
2019	вул. І. Сікорського - вул. Короленка - вул. Барвінківська	вул. Грушевського - вул. Грушевського	велосмуга звичайна/ -	0,80			30,00	30,00
2017	парк Писаржевського - парк 40-річчя Визволення Дніпра	просп. Поля - Запорізьке шосе, 1М	VELO-пішохідна доріжка 2-стор.	0,60			100,00	30,00
2018	Запорізьке шосе	Запорізьке шосе, 1М - вул. Генерала Пушкіна	велодоріжка 2-стор. по тротуару	0,40			90,00	40,00
2019	вул. Титова	просп. Поля - просп. Б. Хмельницького	велодоріжка 1-стор. по тротуару	0,30			120,00	30,00
2019	просп. Гагаріна - пл. Соборна	пров. Університетський - зуп. "Лікарня ім. Мечникова"	велодоріжка 1-стор. по тротуару/ велодоріжка 1-стор. по тротуару	1,90			950,00	180,00
2019	пл. Соборна	зуп. "Лікарня ім. Мечникова" - зуп. "парк Шевченка"	велодоріжка 2-стор. по тротуару	0,40			190,00	20,00
2019	вул. Терещенківська	вул. Крушельницької - вул. Терещенківська, 2	змішаний заспокоєний рух	0,50			230,00	10,00
2018	вул. Уральська	вул. Савченка - вул. Робоча	VELO-пішохідна доріжка 1-стор./ захисна смуга	0,4			100,00	30,00
2019	вул. Щербини	просп. Миру - вул. Березинська	велодоріжка 1-стор. по тротуару/ велодоріжка 1-стор. по тротуару	0,60			490,00	70,00
2019	вул. М. Лисиченко	вул. Березинська - вул. М. Лисиченко, 4	велодоріжка 2-стор. по тротуару/ велосмуга звичайна	0,50			320,00	70,00
2019	вул. П. Бикова	вул. М. Лисиченко, 4 - вул. П. Бикова, 39	велодоріжка 1-стор. по тротуару/ велосмуга звичайна	0,30			160,00	30,00
2019	вул. П. Бикова - вул. Калинова	вул. П. Бикова, 39 - вул. Янтарна	велодоріжка 2-стор. по тротуару, вело-пішохідна доріжка 2-стор./ вело-пішохідна доріжка 1-стор.	0,50			610,00	70,00

2019	вул. Калинова	вул. Янтарна - просп. Слобожанський	велодоріжка 1-стор. по тротуару/ велодоріжка 1-стор. по тротуару	2,50	2 640,00	2 10,00
2019	вул. Янтарна	вул. С. Ковалевської - вул. Лебедєва-Кумача	VELO-ПІШОХІДНА ДОРІЖКА 1-СТОР./ ВЕЛОДОРІЖКА 1-СТОР. ПО ТРОТУАРУ, ЗМІШАНИЙ ЗАСПОКОЄНИЙ РУХ	0,70	280,00	50,00
2019	вул. Янтарна	вул. Лебедєва-Кумача - вул. Веселкова	ВЕЛОДОРІЖКА 1-СТОР. ПО ТРОТУАРУ/ ВЕЛОДОРІЖКА 1-СТОР. ПО ТРОТУАРУ, ЗМІШАНИЙ ЗАСПОКОЄНИЙ РУХ	0,30	330,00	40,00
2019	вул. Янтарна	вул. Веселкова - вул. Грінченка	ВЕЛОДОРІЖКА 1-СТОР. ПО ТРОТУАРУ/ ВЕЛО-ПІШОХІДНА ДОРІЖКА 1-СТОР.	0,30	200,00	40,00
2019	вул. Янтарна	вул. Грінченка - вул. Солончакова	ВЕЛО-ПІШОХІДНА ДОРІЖКА 1-СТОР., ВЕЛОСМУГА ЗВИЧАЙНА/ ВЕЛО-ПІШОХІДНА ДОРІЖКА 1-СТОР.	0,30	70,00	20,00
2019	вул. Солончакова/ вул. Цюлковського	вул. Янтарна - вул. Яхненківська	ВЕЛО-ПІШОХІДНА ДОРІЖКА 1-СТОР./ ЗМІШАНИЙ ЗАСПОКОЄНИЙ РУХ	0,30	240,00	20,00
2019	вул. Яхненківська	вул. Універсальна - вул. Солончакова	ЗМІШАНИЙ ЗАСПОКОЄНИЙ РУХ	0,50	450,00	10,00
2019	вул. Яхненківська	вул. Солончакова - вул. Симиренківська	ВЕЛО-ПІШОХІДНА ДОРІЖКА 1-СТОР./ ВЕЛОСМУГА ЗВИЧАЙНА	0,50	200,00	30,00
2019	просп. Мануйлівський	вул. Каруни - вул. Ростовська	ВЕЛОСМУГА ЗВИЧАЙНА/ ВЕЛО-ПІШОХІДНА ДОРІЖКА 1-СТОР.	1,70	430,00	170,00
2019	просп. Мануйлівський	вул. Ростовська - зул. "парк "Сагайдак"	ВЕЛО-ПІШОХІДНА ДОРІЖКА 1-СТОР., ВЕЛОДОРІЖКА 1-СТОР. ПО ТРОТУАРУ/ ВЕЛОСМУГА ЗВИЧАЙНА	0,40	130,00	20,00
2019	вул. Образцова - пров. Універсальний	вул. Калинова - пров. Універсальний, 11Г	ВЕЛОДОРІЖКА 1-СТОР. ПО ТРОТУАРУ, ЗАХИСНА СМУГА/ ВЕЛОДОРІЖКА 1-СТОР. ПО ТРОТУАРУ	0,30	90,00	30,00
2019	вул. Березинська - прохід до вул. Янтарної	вул. М. Лисиченко - вул. Янтарна	ЗМІШАНИЙ ЗАСПОКОЄНИЙ РУХ, ВЕЛО-ПІШОХІДНА ДОРІЖКА 2-СТОР.	0,80	250,00	20,00
2019	вул. Солончакова	вул. Янтарна - вул. Вітчизняна	- / ВЕЛОСМУГА ЗВИЧАЙНА	1,30	50,00	30,00
2019	вул. Передова	Донецьке шосе - Полтавське шосе	ВЕЛО-ПІШОХІДНА ДОРІЖКА 1-СТОР./ ВЕЛО-ПІШОХІДНА ДОРІЖКА 1-СТОР., ЗМІШАНИЙ ЗАСПОКОЄНИЙ РУХ	0,90	500,00	10,00
2019	вул. Передова	розв'язка з Полтавським шосе	ВЕЛОСМУГА ЗВИЧАЙНА/ ВЕЛОСМУГА ЗВИЧАЙНА, ВЕЛО-ПІШОХІДНА ДОРІЖКА 1-СТОР.	0,20	70,00	40,00
2019	вул. Передова	Полтавське шосе - вул. Передова, 67Г	ЗАХИСНА СМУГА/ ЗАХИСНА СМУГА	5,20	1 200,00	100,00

2019	вул. Передова	вул. Передова, 671 - вул. Передова, 737	велосмуга звичайна/ велосмуга звичайна	0,40	90,00	40,00
2019	вул. Передова	вул. Передова, 737 - вул. Моторна	захисна смуга/ захисна смуга	0,70	110,00	10,00
2019	вул. Курсантська	вул. О. Оцула - вул. Курсантська, 7Б	велодоріжка 2-стор. по тротуару	0,90	470,00	50,00
2019	вул. Курсантська - прохід до ж/м Північний	вул. Курсантська, 7Б - кінцева зуп. "ж/м Північний"	велодоріжка 2-стороння з нуля	1,00	1 010,00	100,00
2018	вул. Семафорна - вул. Синельниківська	кінцева зуп. "ж/м Північний" вул. Іларіонівська	змішаний заспокоєний рух	1,00	410,00	30,00
2019	розв'язка з Полтавським шосе	вул. Передова - вул. Широка	велосмуга звичайна, вело-пішохідна доріжка 1-стор./ велосмуга звичайна, вело-пішохідна доріжка 1-стор.	0,20	120,00	10,00
2018	вул. Тернова - пров. Поетичний	вул. Берегова - вул. Передова	захисна смуга/ захисна смуга, змішаний заспокоєний рух	1,10	150,00	30,00
2019	Південний міст	Лівобережна розв'язка Південного мосту	велосмуга захищена/ велосмуга захищена	0,70		380,00
2019	вул.Космонавта Волкова	Придніпровська ТЕС - вул.Кольська	змішаний заспокоєний рух	1,50	360,00	40,00
2019	вул. Космонавтів	вул. Немировича-Данченка - вул. 20-річчя Перемоги	змішаний заспокоєний рух	0,70	90,00	20,00
2019	вул. Карагандинська	вул. Космонавтів - вул. Роторна	змішаний заспокоєний рух	0,50	50,00	10,00
2019	вул. Немировича-Данченка	вул. 20-річчя Перемоги - вул. Роторна	змішаний заспокоєний рух	1,60	500,00	40,00
2019	вул. С. Маланюка	вул. Роторна - Придніпровський парк	змішаний заспокоєний рух	1,10	150,00	30,00
2019	вул. В. Симоненка - вул. Станіславського	вул. Роторна - вул. Є. Маланюка	вело-пішохідна доріжка 2-стор., змішаний заспокоєний рух	1,30	150,00	30,00
2019	пров. Парусний	вул. Набережна Заводська - кінцева зуп. "ж/м Парус-2"	велосмуга звичайна/ змішаний заспокоєний рух, велосмуга звичайна	0,50	180,00	40,00
2019	пров. Парусний - вул. Моніторна	зуп. "ж/м Парус-2" - вул. Велика Діпська	змішаний заспокоєний рух	0,70	230,00	10,00
2017	вул. Вел. Діпська	вул. Метробудівська - ст. м. "Покровська"	змішаний заспокоєний рух	0,80	670,00	20,00

2018	вул. Вел. Діївська - просп. Свободи	ст. м. "Покровська" - вул. П. Мирного	велосмуга захищена/ велосмуга захищена	1,70	40,00	930,00
2019	просп. Свободи	вул. П. Мирного - вул. Байдаківська	велосмуга звичайна/ велосмуга звичайна	1,10	230,00	80,00
2019	просп. Свободи	вул. Байдаківська - вул. Кайдацький Шлях	велодоріжка 1-стор. по тротуару/ велодоріжка 1-стор. по тротуару	0,30	160,00	40,00
2019	вул. Деревлянська	просп. Свободи - вул. Маяковського	змішаний заспокоєний рух, велодоріжка 2-стороння по тротуару	0,70	320,00	30,00
2019	вул. Маяковського	ст. м. "Заводська" - балка Сухий Острів	велосмуга звичайна, захисна смуга/ велосмуга звичайна, захисна смуга	0,30	20,00	30,00
2019	вул. Маяковського	балка Сухий Острів - просп. С. Нігояна	велосмуга звичайна/ велосмуга звичайна	0,40		30,00
2019	просп. С. Нігояна	вул. Маяковського - вул. Бельгійська	велосмуга захищена, велосмуга звичайна/ велосмуга захищена, велосмуга звичайна	0,90	100,00	150,00
2019	просп. С. Нігояна	лікарня №2 - ст. м. "Метробудівників"	велосмуга звичайна/ велосмуга звичайна	0,50	90,00	50,00
2019	просп. С. Нігояна	ст. м. "Метробудівників" - вул. Канатна	велодоріжка 1-стор. по тротуару, велодоріжка 2-стор. по тротуару/ велодоріжка 1-стор. по тротуару	1,30	820,00	150,00
2019	просп. Пушкіна	вул. Канатна - вул. Робоча	велодоріжка 1-стор. по тротуару/ велодоріжка 1-стор. по тротуару	0,20	140,00	50,00
2019	просп. Пушкіна	вул. Робоча - просп. Поля	велодоріжка 2-стор. по тротуару	1,40	660,00	140,00
2019	просп. Івана Мазепи	вул. Нестерова - просп. С. Нігояна	велосмуга звичайна, велодоріжка 1-стор. по тротуару/ велодоріжка 1-стор. по тротуару, велосмуга захищена	0,50	200,00	120,00
2019	Павловський шляхопровід - вул. І. Єзу- вул. Павлова	вул. Павлова - вул. Белелюбського	велосмуга звичайна/ велосмуга звичайна	0,90	90,00	90,00
2019	просп. Металургів	вул. Давидова - вул. Київська	велодоріжка 2-стор. з нуля	0,40	420,00	40,00
2019	вул. Караваєва	просп. Металургів - вул. Камчатська	змішаний заспокоєний рух	2,10	450,00	60,00

2019	вул. Щербаня	просп. Івана Мазепи - просп. С. Нігояна	змішаний заспокоєний рух	0,50	230,00	10,00
2019	вул. Белелобського	просп. Свободи - вул. Павлова	велосмуга звичайна/ велосмуга звичайна	1,30	30,00	90,00
2019	вул. Нестерова/ вул. Камчатська - вул. Антоновича	просп. Івана Мазепи - вул. Робоча	велосмуга звичайна/ велосмуга звичайна	1,60	450,00	170,00
2019	вул. Виконкомівська	вул. Бородинська - вул. Святослава Хороброго	захисна смуга/ вело-пішохідна доріжка 1-стор.	0,30	100,00	10,00
2019	вул. Савченка	вул. Старокозацька - вул. Ульянова	велодоріжка 1-стор. по тротуару/ велодоріжка 1-стор. по тротуару	0,80	500,00	120,00
2019	вул. Вернадського	просп. Яворницького - пл. Шевченка	велодоріжка 1-стор. по тротуару/ велосмуга звичайна	1,00	180,00	70,00
2019	вул. Челюскіна - пл. Троїцька - вул. Шевченка	вул. Воскресенська - вул. Гоголя	велосмуга звичайна/ велосмуга звичайна	1,20	20,00	160,00
2019	вул. Привокзальна	пл. Вокзальна - пл. Старомостова	велодоріжка 2-стор. по тротуару, змішаний заспокоєний рух	0,30	380,00	10,00
2019	вул. Привокзальна	просп. Яворницького - пл. Старомостова	велосмуга звичайна/ велодоріжка 1-стор. по тротуару	0,30	100,00	20,00
2019	пл. Старомостова	вул. Привокзальна - Амурський міст	вело-пішохідна доріжка 2-стор.	0,20	100,00	20,00
2019	вул. Пастера	пл. Старомостова - вул. Ярослава Мудрого	велосмуга звичайна/ велодоріжка 2-стор. по тротуару	0,20	100,00	30,00
2019	вул. Володимира Великого	вул. Половицька - вул. Європейська	велосмуга звичайна/ велосмуга звичайна, змішаний рух у смугі ГТ	0,90	10,00	110,00
2019	вул. Володимира Великого	вул. Європейська - вул. Ламана	велодоріжка 1-стор. по тротуару, змішаний заспокоєний рух/ -	0,30	20,00	20,00
2019	вул. Володимира Великого	вул. Ламана - Набережна Січеславська	велодоріжка 1-стор. по тротуару/ -	0,20	60,00	20,00
2019	вул. Харківська	вул. Володимира Великого - вул. Глінки	змішаний заспокоєний рух	0,20		10,00
2019	вул. Глінки	вул. Мономаха - вул. Європейська	змішаний заспокоєний рух/ велосмуга звичайна	0,20		10,00
2019	вул. Глінки	вул. Європейська - вул. Коцюбинського	змішаний заспокоєний рух	0,30		20,00
2019	вул. Воскресенська	Набережна Січеславська - вул. Воскресенська, 3	велодоріжка 1-стор. по тротуару/ велодоріжка 1-стор. по тротуару	0,40	40,00	50,00
2019	вул. Воскресенська	вул. Воскресенська, 3 - просп. Яворницького	велодоріжка 1-стор. по тротуару/ велосмуга звичайна	0,20	30,00	30,00

2019	вул. Воскресенська	просп. Яворницького - вул. Старокозачка	велодоріжка 1-стор. по тротуару/ велодоріжка 1-стор. по тротуару	0,40	80,00	70,00
2019	вул. Воскресенська	вул. Старокозачка - вул. Святослава Хороброго	велосмуга звичайна/ -	0,20	10,00	30,00
2019	вул. Короленка	вул. Челюскіна - вул. Святослава Хороброго	велосмуга звичайна/ велосмуга звичайна	0,50		60,00
2019	вул. Короленка	вул. Святослава Хороброго - вул. Бородинська	захисна смуга/ -	0,30		10,00
2019	просп. Пилипа Орлика	просп. поля - вул. Пилипа Орлика, 21	VELO-пішохідна доріжка 2-стор.	0,30	100,00	30,00
2019	просп. Пилипа Орлика	вул. Пилипа Орлика, 21 - просп. Б. Хмельницького	велодоріжка 2-стор. по тротуару	0,40	170,00	40,00
2019	вул. Акад. Янгеля	вул. Гитова - вул. Будівельників	велосмуга звичайна/ велосмуга звичайна	0,80	90,00	60,00
2019	вул. Аеропортівська - вул. Яснополяńska - пров. Добровольців	Запорізьке шосе - Набережна Перемоги	велосмуга звичайна/ велосмуга звичайна	4,90	250,00	350,00
2019	просп. Героїв	бульв. Слави - вул. Космічна	велосмуга захищена/ велосмуга захищена	1,20	350,00	630,00
2019			Всього:	78,90	1 620,00	7 670,00
2020	Набережна Заводська	вул. П. Мирного - вул. Річкова	велодоріжка 2-стор. з нуля, вело-пішохідна доріжка 2-стор.	0,90	770,00	30,00
2020	Набережна Перемоги	проезд ресторану "МакДональдс" - бульв. Слави	VELO-пішохідна доріжка 2-стор.	1,10	530,00	60,00
2020	Набережна Перемоги	бульв. Слави - пров. Добровольців	VELO-пішохідна доріжка 1-стор.	0,60	190,00	20,00
2020	вул. Терещенківська	вул. Терещенківська, 2 - вул. П. Бикова	VELO-пішохідна доріжка 2-стор.	0,30	240,00	
2020	вул. Л. Стромцова	просп. Поля - просп. Б. Хмельницького	велодоріжка 1-стор. по тротуару, велосмуга звичайна/ велодоріжка 1-стор. по тротуару, -	0,40	30,00	50,00
2020	вул. Гавриленка	просп. Б. Хмельницького - просп. Поля	велосмуга звичайна/ -	0,30	10,00	10,00
2020	алея від стадіону "Метеор" до просп. Поля	вул. Макарова - просп. Поля	змішаний заспокоєний рух, вело-пішохідна доріжка 2-стор.	0,90	880,00	20,00
2020	вул. Олени Пчілки/ вул. Любарського	пров. Любарського - вул. Мурманська	змішаний заспокоєний рух/ велосмуга звичайна	0,70	360,00	50,00

2020	вул. Любарського - вул. Молодогвардійська	вул. Мурманська - Самарський узвіз	велосмуга звичайна/ велосмуга звичайна	4,70	1 350,00	270,00
2020	вул. Киснева	вул. Воронезька - вул. Байкальська	змішаний заспокоєний рух, вело-пішохідна доріжка 2-стороння	0,50	360,00	30,00
2020	вул. Рилєєва	вул. Щитова - Донецьке шосе	змішаний заспокоєний рух	2,10	680,00	20,00
2020	вул. Богомаза	вул. С. Крушельницької - вул. Янтарна	змішаний заспокоєний рух	1,90	1 480,00	40,00
2020	підземний перехід під залізницею (пл. 193 км)	вул. Яхненківська - вул. Каруни	вело-пішохідна доріжка 2-стор.	0,10	1 000,00	
2020	перехід під залізницею між вул. Ростовською і вул. Смирненківською	вул. Каруни - вул. Яхненківська	вело-пішохідна доріжка 2-стор.	0,20	3 000,00	
2020	прохід від вул. Універсальної до вул. Собінова	вул. Універсальна - вул. Собінова	змішаний заспокоєний рух, вело-пішохідна доріжка 2-стор.	0,70	360,00	20,00
2020	вул. Новомосковська - вул. Юрилична - вул. Прапорна - вул. Кожем'яки	вул.Собінова - просп.Слобожанський	змішаний заспокоєний рух	1,30	600,00	40,00
2020	вул. Буковинська	вул. Ларіонівська - вул. Курсантська	велодоріжка 1-стор. по тротуару/ велосмуга звичайна	0,30	130,00	30,00
2020	перехід через ст. Депо-Вузол	вул. Ларіонівська - Самарський узвіз	вело-пішохідна доріжка 2-стор.	1,00	3 000,00	
2020	проїзд між Самарським узвозом і вул. Малиновського	Самарський узвіз - вул. Малиновського	змішаний заспокоєний рух	0,30	130,00	10,00
2019	безіменний проїзд - вул. Беляєва	вул. Широка - вул. Беляєва	змішаний заспокоєний рух	1,10	450,00	30,00
2020	вул. Таганрозька	Донецьке шосе - вул. Тернова	змішаний заспокоєний рух	0,90	600,00	20,00
2020	вул. Саранська - вул. Артошенка	вул. Тернова - вул. Яхненківська	змішаний заспокоєний рух	2,80	2 520,00	70,00
2020	доріжка вздовж шлякопроводу - вул. Агнії Барто	Лівобережна розв'язка Південного мосту - вул. 20-річчя Перемоги	велодоріжка 2-стор. з нуля, змішаний заспокоєний рух	1,80	1 930,00	60,00
2020	вул. Роторна	вул. Гаванська - вул. 20-річчя Перемоги	змішаний заспокоєний рух	1,30	900,00	30,00

2020	вул. Вел. Дієвська	вул. Мониторна - вул. Метробудівська	вело-пішохідна доріжка 2-стор.	0,50	380,00	10,00
2020	вул. Данила Галицького	вул. Близька - зул. "Лакофарбовий завод"	велосмуга звичайна/ велосмуга звичайна	1,30	200,00	80,00
2020	вул. Чорноземна - безіменний проїзд	зул. "Лакофарбовий завод" - вул. Ю. Кондратюка	змішаний заспокоєний рух	1,00	450,00	20,00
2020	просп. С. Нігояна	вул. Бельгійська - вул. Качалова	велодоріжка 1-стор. по тротуару/ велосмуга звичайна	0,20	60,00	20,00
2020	просп. С. Нігояна	вул. Качалова - лікарня №2	велодоріжка 1-стор. з нуля/ велодоріжка 1-стор. з нуля	0,30	500,00	10,00
2020	просп. Пушкіна - вул. Святослава Хороброго	просп. Поля - вул. Воскресенська	велосмуга захищена/ велосмуга захищена	0,70		390,00
2020	вул. Святослава Хороброго	вул. Воскресенська - вул. Короленка	велосмуга захищена/ велосмуга звичайна	0,30		120,00
2020	вул. Святослава Хороброго	вул. Короленка - вул. Виконкомівська	вело-пішохідна доріжка 2-стор.	0,80	400,00	100,00
2020	Криворізьке шосе	шляхопровід через залізницю	вело-пішохідна доріжка 2-стор.	0,30	230,00	10,00
2020	вул. Щепкіна	вул. Шухевича - вул. Тісна	велодоріжка 1-стор. по тротуару/ велодоріжка 1-стор. по тротуару	0,30	200,00	60,00
2020	вул. Щепкіна	вул. Тісна - Павловський міст	вело-пішохідна доріжка 1-стор., захисна смуга/ вело-пішохідна доріжка 1-стор.	0,20	100,00	20,00
2020	вул. Павлова	вул. Беллюбського - Набережна Заводська	велодоріжка 2-стор. по тротуару	0,40	160,00	40,00
2020	вул. Алтайська - вул. Павла Полуботка	просп. Івана Мазепи - вул. Камчатська	змішаний заспокоєний рух	1,10	900,00	40,00
2020	перехід через залізницю	просп. С. Нігояна - просп. Свободи	змішаний заспокоєний рух, вело-пішохідна доріжка 2-стор.	0,50	2 000,00	
2020	вул. Мономаха	Набережна Січеславська - вул. Глінки	велодоріжка 1-стор. по тротуару/ велодоріжка 1-стор. по тротуару	0,50	50,00	70,00
2020	вул. Мономаха	вул. Глінки - просп. Яворницького	велодоріжка 1-стор. по тротуару/ змішаний рух у смузі ГТ	0,20	50,00	20,00
2020	вул. Короленка	просп. Яворницького - вул. Челюскіна	велодоріжка 1-стор. по тротуару/ велодоріжка 1-стор. по тротуару	0,20	60,00	30,00
2020	вул. Харківська	просп. Яворницького - вул. Магдебурзького Права	велодоріжка 1-стор. по тротуару/ велодоріжка 1-стор. по тротуару	0,20	110,00	130,00

2020	вул. Маглебурзького Права/ вул. Харківська	вул. Харківська - вул. Шолом-Алейхема/ вул. Маглебурзького Права - вул. Глінки	велосмуга звичайна/ велосмуга звичайна	0,30		10,00	50,00
2020	вул. Грушевського	вул. Святослава Хороброго - просп. Яворницького	велодоріжка 1-стор. по тротуару/ велодоріжка 1-стор. по тротуару	0,60		220,00	80,00
2020	вул. Липинського	просп. Яворницького - вул. Коцюбинського	- / вело-пішохідна доріжка 2-стор., велосмуга звичайна	0,40			30,00
2020	вул. Коцюбинського	вул. Глінки - вул. Шолом-Алейхема	вело-пішохідна доріжка 2-стор., велодоріжка 2-стор. по тротуару	0,20		60,00	20,00
2020	пл. Успенська	вул. Шолом-Алейхема - узвіз Крутогірний	вело-пішохідна доріжка 2-стор.	0,30		140,00	30,00
2020	вул. Ливарна	узвіз Крутогірний - Набережна Січеславська	велодоріжка 2-стор. з нуля, велодоріжка 2-стор. по тротуару	0,50		300,00	40,00
2020	вул. Юності - вул. Татарська	вул.Новошкільна - вул.Енергетична	змішаний заспокоєний рух, вело-пішохідна доріжка 2-стороння	3,40		2 250,00	70,00
2020	вул. Акад. Янгеля - вул. Софіївська - вул. Перемоги - вул. Козака Мамає	вул. Будівельників - проїзд Гальченка	змішаний заспокоєний рух	3,40		540,00	60,00
2020	вул. Панікахи	вул. Тополина - Євпаторійський шляхопровід	велосмуга звичайна/ велосмуга звичайна	1,10		40,00	100,00
2020	вул. Панікахи	Євпаторійський шляхопровід - Запорізьке шосе	велодоріжка 1-стор. по тротуару/ велосмуга звичайна	0,70		260,00	120,00
2020	вул. Космічна	вул. Космонавта Комарова - зуп. "Лікарня №8"	вело-пішохідна доріжка 2-стор.	0,50		210,00	50,00
2020	вул. Космічна	зуп. "Лікарня №8" - вул. Мандриківська	велодоріжка 1-стор. по тротуару/ змішаний заспокоєний рух, вело-пішохідна доріжка 1-стор.	0,70		410,00	30,00
2020	вул. Космічна	вул. Мандриківська - вул. Шокальського	велодоріжка 1-стор. по тротуару/ велодоріжка 1-стор. по тротуару	0,30		210,00	60,00
2020	просп. Героїв	пров. Добровольців - пров. Штабний	велодоріжка 2-стор. з нуля/ вело-пішохідна доріжка 1-стор.	0,30		410,00	40,00
2020	просп. Героїв	пров. Штабний - бульв. Слави	велодоріжка 2-стор. з нуля	0,80		820,00	50,00
2020	бульв. Слави	просп. Героїв - Набережна Перемоги	велодоріжка 2-стор. по тротуару	0,80		320,00	70,00

2020	бульв. Слави	просп. Героїв - Набережна Перемоги	велодоріжка 2-стор. по тротуару	0,80		320,00	70,00
2020			Всього:	50,30	1 850,00	33 870,00	3 050,00
					7 300,00	111 210,00	34 370,00
			Разом 2016-2020 рр.:	328,60		152 880,00	

заступник міського голови
з питань діяльності виконавчих органів,
директор департаменту благоустрою
та інфраструктури Дніпропетровської
міської ради



М. О. Лисенко

Додаток 4. Схема мережі веломаршрутів

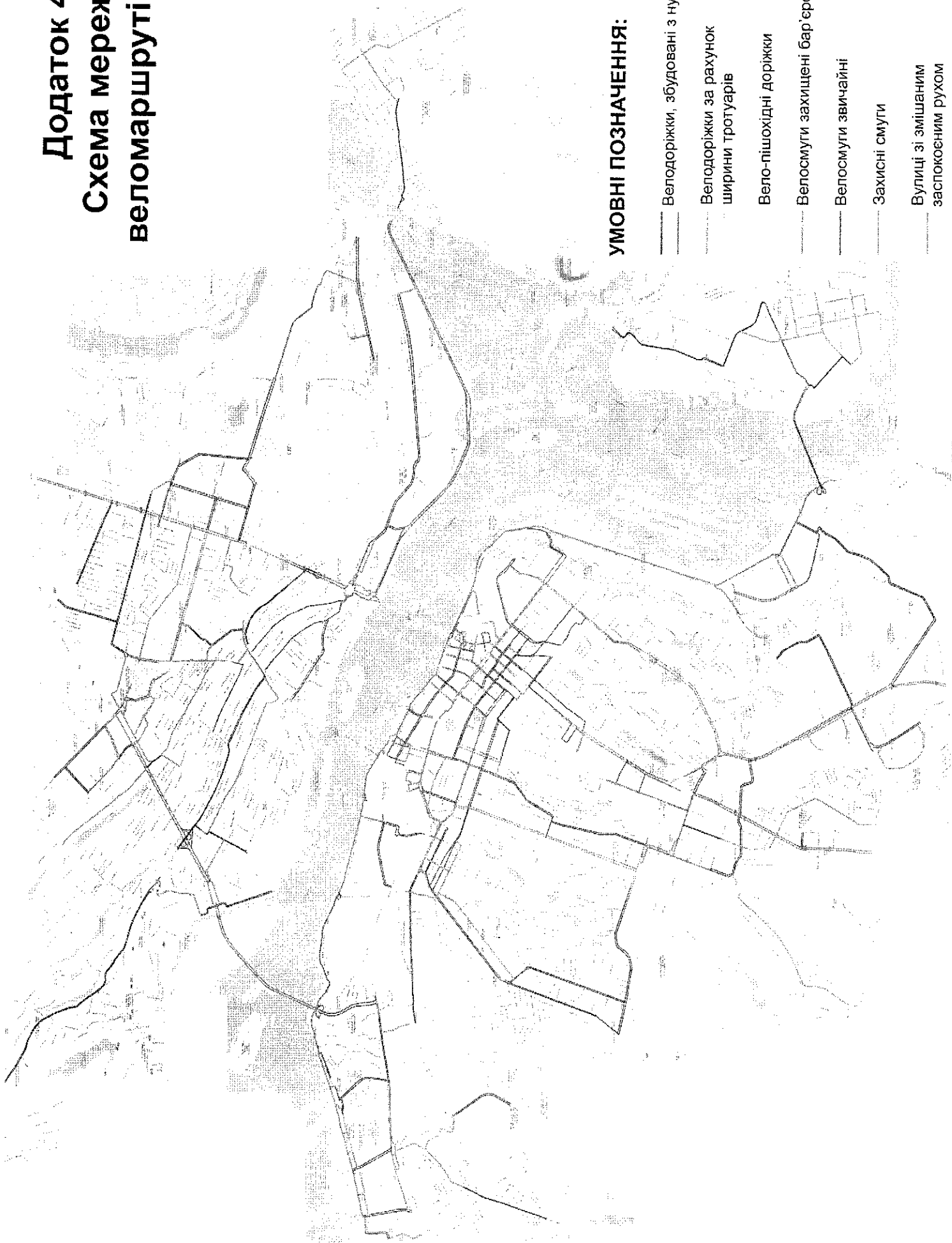

УМОВНІ ПОЗНАЧЕННЯ:

- Велодоріжки, збудовані з нуля
- Велодоріжки за рахунок ширини тротуарів
- Вело-пішохідні доріжки
- Велосмуги захищені бар'єром
- Велосмуги звичайні
- Захисні смуги
- Вулиці зі змішаним заспокоєним рухом

Додаток 5

Схема мережі велостоянок



Вуличні велостійки на перехрестях

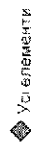

Усі елементи

Велопарковки біля комунальних закладів

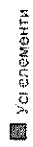

Усі елементи

Перехоплюючі велопарковки біля транспортних вузлів

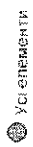

Усі елементи